

**Reģistrējiet**  
savu iekārtu  
MyBosch un izmantojiet  
bezmaksas priekšrocības:  
**[bosch-home.com/  
welcome](https://bosch-home.com/welcome)**

# Mikroviļņu krāsns

**FFL023M...**

**FFL053M...**

**[lv]** Lietotāja rokasgrāmata un uzstādīšanas instrukcijas

# Satura rādītājs

## LIETOTĀJA ROKASGRĀMATA

1 Drošība .....	2	8 Atmiņa .....	10
2 Izvairšanās no bojājumiem .....	5	9 Programmas .....	10
3 Vides aizsardzība un taupīšana .....	6	10 Bērnu drošības funkcija .....	11
4 Uzstādīšana un pieslēgšana .....	6	11 Pamatiestatījumi .....	12
5 Iepazīšana .....	7	12 Tīrīšana un kopšana .....	12
6 Pirms pirmās lietošanas reizes .....	8	13 Traucējumu novēršana .....	14
7 Galvenā vadība .....	9	14 Likvidācija .....	14
		15 Tehniskā servisa dienests .....	15
		16 Šādi izdosies .....	15

## 1 Drošība

Ievērojiet tālāk sniegtos drošības norādījumus.

### 1.1 Vispārīgi norādījumi

- Rūpīgi izlasiet šo instrukciju.
- Uzglabājiet instrukciju un produkta informāciju vēlākai izmantošanai vai nākamajiem īpašniekiem.
- Nepievienojiet ierīci, ja transportēšanas laikā tai ir radušies bojājumi.

### 1.2 Mērķim atbilstīga lietošana

Šī ir brīvi stāvoša mikroviļņu ierīce. Iebūvējot mēbelē, ievērojiet ventilācijai nepieciešamos attālumus.

→ "Uzstādīšana un pieslēgšana", Lappuse 6

Izmantojiet šo iekārtu tikai:

- lai sagatavotu ēdienus un dzērienus;
- uzraudzībā. Īslaicīgus gatavošanas procesus uzraugiet nepārtraukti;
- sadzīves un līdzīgos apstākļos, piemēram: darbinieku virtuvēs veikalos, birojos un citās komercdarbības vietās; lauku saimniecībās; klientu virtuvēs viesnīcās un citās dzīvojamās telpās; pansijās ar brokastīm.
- vietās, kas nav augstāk par 4000 m virs jūras līmeņa.

Šī ierīce atbilst standartam EN 55011 vai CISPR 11. Tas ir 2. grupas, B klases izstrādājums. 2. grupa nozīmē, ka mikroviļņi tiek radīti pārtikas sasildīšanai. B klase norāda, ka ierīce ir piemērota lietošanai privātā māsaimniecībā.

### 1.3 Lietotāju loka ierobežojums

Bērni, kas sasnieguši 8 gadu vecumu un vairāk, un cilvēki ar samazinātām fiziskajām, sen-

soņajām un garīgajām spējām vai ar pieredzes vai zināšanu trūkumu iekārtu var lietot tikai citu cilvēku uzraudzībā vai pēc tam, kad viņi ir apmācīti to izmantot un ir sapratuši iespējamus riskus.

Bērni nedrīkst rotaļāties ar ierīci.

Tīrīšanu un lietotājiem paredzētu apkopi nedrīkst veikt bērni, izņemot gadījumus, kad viņi ir 15 gadus veci vai vecāki un tas tiek darīts kāda cita cilvēka uzraudzībā.

Uzraugiet, lai bērni, kas ir jaunāki par 8 gadiem, neatrastos ierīces un pieslēguma kabeļa tuvumā.

### 1.4 Droša lietošana

#### BRĪDINĀJUMS – Aizdeģšanās risks!

Gatavošanas nodalījumā ievietoti degoši priekšmeti var aizdegties.

- ▶ Neglabājiet gatavošanas nodalījumā degošus priekšmetus.
- ▶ Ja rodas dūmi, iekārta ir jāizslēdz vai jāatvieno kontaktdakša un durvis jātur aizvērtas, lai noslāpētu iespējamās liesmas.

Ēdiena atliekas, tauki un cepeša sula var aizdegties.

- ▶ Pirms lietošanas no piederumiem un gatavošanas nodalījuma sildelementiem notīriet liekumus netīrumus.

Ierīces pārkaršana var izraisīt aizdeģšanos.

- ▶ Neiebūvējiet ierīci aiz dekoratīva paneļa vai mēbeles durvīm.
- ▶ Neuzstādiet ierīci iebūvējamās mēbelēs.

**⚠ BRĪDINĀJUMS – Apdegumu risks!**

Piederumi vai trauki ļoti sakarst.

- ▶ Karstus piederumus vai traukus no gatavošanas nodalījuma vienmēr izņemiet ar virtuves cimdiem.

Spirta tvaiki karstā gatavošanas nodalījumā var aizdegties. Var atsprāgt iekārtas durvis. Pa tām var izplūst karsts tvaiks un izšauties liesmas.

- ▶ Izmantojiet ēdienos tikai nelielas stipro dzērienu devas.
- ▶ Neuzkarsējiet neatšķaidītus spirtotos dzērienus ( $\geq 15\%$  tilp.) (piem., ēdienu apliešanai vai pārliešanai).
- ▶ Iekārtas durvis atveriet piesardzīgi.

**⚠ BRĪDINĀJUMS – Applaucēšanās risks!**

Pieejamās daļas ierīces darbības laikā kļūst karstas.

- ▶ Nepieskarieties karstajām daļām.
  - ▶ Raugieties, lai tuvumā neatrastos bērni.
- Atverot ierīces durvis, var izplūst karsts tvaiks. Atkarībā no temperatūras tvaiks var nebūt redzams.

- ▶ Ierīces durvis atveriet piesardzīgi.
  - ▶ Raugieties, lai tuvumā neatrastos bērni.
- Karstā gatavošanas nodalījumā no ūdens var rasties karsti ūdens tvaiki.
- ▶ Nekad nelejiet ūdeni karstā gatavošanas nodalījumā.

**⚠ BRĪDINĀJUMS – Traumu risks!**

Saskrāpēts ierīces durvju stikls var saplaisāt.

- ▶ Ierīces durvju stikla tīrīšanai nelietojiet asus, abrazīvus tīrīšanas līdzekļus vai asus metāla skrāpjus, jo tā var saskrāpēt virsmu.

Ierīces durvju viras kustas katru reizi, kad durvis tiek atvērtas vai aizvērtas, un jūs varat ievērt pirkstus.

- ▶ Nekad neturiet pirkstus durvju viru tuvumā.
- ▶ Ieplaisājuši, sasprēgājuši vai salūzuši rotējošie stikla paliktņi ir bīstami.
- ▶ Nekad negrūdiet cietus priekšmetus pret rotējošo paliktņi.
- ▶ Ar rotējošo paliktņi rīkojieties piesardzīgi.

Spirta tvaiki karstā gatavošanas nodalījumā var aizdegties, un tā rezultātā var atsprāgt vai pat izkrist iekārtas durvis. Var iesprāgt un saplīst durvju stikli.

→ *"Izvairšanās no bojājumiem", Lappuse 5*

- ▶ Izmantojiet ēdienos tikai nelielas stipro dzērienu devas.
- ▶ Neuzkarsējiet neatšķaidītus spirtotos dzērienus ( $\geq 15\%$  tilp.) (piem., ēdienu apliešanai vai pārliešanai).
- ▶ Iekārtas durvis atveriet piesardzīgi.

**⚠ BRĪDINĀJUMS – Elektrotriecienu risks!**

Ne profesionāli veikts remonts ir bīstams.

- ▶ Iekārtas remontu drīkst veikt tikai attiecīgi apmācīts speciālists.
- ▶ Iekārtas remontam drīkst izmantot tikai oriģinālās rezerves daļas.
- ▶ Ja tiek bojāts šīs iekārtas elektrotīkla pieslēguma vads, tā nomaina jāveic ražotājam, tā tehniskā servisa dienestam vai attiecīgi kvalificētai personai, lai izvairītos no apdraudējuma.

Bojāta elektrotīkla pieslēguma vada izolācija ir bīstama.

- ▶ Nekad nepieļaujiet elektrotīkla pieslēguma vada saskari ar karstām iekārtas daļām vai siltuma avotiem.
- ▶ Nekad nepieļaujiet elektrotīkla savienojuma vada saskari ar smailiem priekšmetiem vai asām malām.
- ▶ Nekad nesalokiet, nespiediet un neizmaiņiet elektrotīkla savienojuma vadu.

Iekārtā iekļuvīš mitrums var izraisīt elektriskās strāvas triecienu.

- ▶ Iekārtas tīrīšanai neizmantojiet tvaika tīrītāju vai augstspiediena tīrītāju.

Bojāta iekārta vai bojāts elektrotīkla pieslēguma vads ir bīstami.

- ▶ Nekad nelietojiet iekārtu, ja tā ir bojāta.
- ▶ Nekad nedarbiniet iekārtu ar saplaisājušu vai salauztu virsmu.
- ▶ Nekad neizvelciet elektrotīkla pieslēguma vadu, lai atvienotu iekārtu no elektrotīkla. Vienmēr izvelciet elektrotīkla pieslēguma vada kontaktdakšu.
- ▶ Ja iekārta vai elektrotīkla pieslēguma vads ir bojāts, uzreiz izvelciet elektrotīkla pieslēguma vada kontaktdakšu vai izslēdziet drošinātāju drošinātāju kastē.
- ▶ Sazinieties ar klientu atbalsta dienestu.

→ *Lappuse 15*

**⚠ BRĪDINĀJUMS – Nosmakšanas risks!**

Bērni var iepakojuma materiālu uzvilkt uz galvas vai tajā ietīties un nosmakt.

- ▶ Glabājiet iepakojuma materiālu bērniem nepieejamā vietā.
- ▶ Neļaujiet bērniem rotaļāties ar iepakojuma materiālu.

Bērni var ieelpot vai norīt sīkas detaļas un tādējādi nosmakt.

- ▶ Glabājiet sīkas detaļas bērniem nepieejamā vietā.
- ▶ Neļaujiet bērniem rotaļāties ar sīkām detaļām.

## 1.5 Mikroviļņu krāsns

UZMANĪGI IZLASIET SVARĪGOS DROŠĪBAS NORĀDĪJUMUS UN SAGLABĀJIET TOS TURPMĀKAI IZMANTOŠANAI

### ⚠ **BRĪDINĀJUMS – Aizdeģšanās risks!**

Ierīci izmantot neatbilstoši noteikumiem ir bīstami, un tādējādi var radīt bojājumus. Piemēram, uzsildītas rītakurpes, spilveni ar graudu vai griķu spilvenu pildījumu var uzliesmot arī pēc vairākām stundām.

- ▶ Nekad nežāvējiet pārtikas produktus vai apģērbu, izmantojot šo ierīci.
- ▶ Nekad ar šo ierīci nesildiet rītakurpes, graudu vai griķu spilvenus, sūkļus, mitras tīrīšanas lupatas u.c.
- ▶ Ierīci izmantojiet tikai ēdienu un dzērienu gatavošanai.

Pārtikas produkti, kā arī to iepakojumi un trauki var aizdegties.

- ▶ Nekādā gadījumā nesildiet pārtikas produktus siltumu uzturošā iepakojumā.
- ▶ Nekādā gadījumā bez uzraudzības nesildiet pārtiku plastmasas, papīra vai cita degoša materiāla traukos.
- ▶ Neuzstādiet pārāk lielu mikroviļņu jaudu vai darbības ilgumu. Rīkojieties atbilstoši šajā lietošanas pamācībā sniegtajai informācijai.
- ▶ Nekādā gadījumā, izmantojot mikroviļņus, nežāvējiet pārtikas produktus.
- ▶ Pārtikas produktus ar zemu ūdens saturu, piemēram, maizi, neatkausējiet vai nesildiet, izmantojot pārāk lielu mikroviļņu jaudu, un nedariet to ilgstoši.

Pārtikas eļļa var aizdegties.

- ▶ Nekādā gadījumā mikroviļņos nekarsējiet tikai pārtikas eļļu.

Mikroviļņu režīmā gatavošanas nodalījumā ievietoti priekšmeti vai piederumi var aizdegties.

- ▶ Pirms sākt iekārtas ekspluatāciju, pārliecinieties, ka gatavošanas nodalījumā neatrodas priekšmeti vai piederumi, kuri nav piemēroti lietošanai ar mikroviļņu funkciju.
- ▶ Neizmantojiet gatavošanas nodalījumu degošu priekšmetu, gatavošanas piederumu, pārtikas produktu un citu priekšmetu glabāšanai, kad mikroviļņu funkcija netiek lietota.

### ⚠ **BRĪDINĀJUMS – Sprādzienbīstamības risks!**

Cieši aizvērti trauki, kuros atrodas šķidrums vai citi pārtikas produkti, var viegli sasprāgt.

- ▶ Nekad nesildiet šķidrumus vai citus pārtikas produktus cieši slēgtos traukos.

### ⚠ **BRĪDINĀJUMS – Apledzumu risks!**

Pārtikas produkti ar cietu apvalku vai mizu sildīšanas laikā vai pēc tā var pārsprāgt, izraisot sprādzienam līdzīgu efektu.

- ▶ Nekad negatavojiet olas olu trauciņā; nesildiet olu trauciņā cieti vārītas olas.
- ▶ Nekad nevāriet gliemežveidīgos vai vēžveidīgos.
- ▶ Gatavojot vēršacis vai olas glāzē, iepriekš sadurstiet dzeltenumu.
- ▶ Ja pārtikas produktiem, piemēram, āboliem, tomātiem, kartupeļiem vai desiņām, ir bieza miza vai āda, tā var pārsprāgt. Pirms uzkaršēšanas ādu vai mizu sadurstiet.

Siltums zīdaiņu pārtikā nesadalās vienmērīgi.

- ▶ Zīdaiņu barību nekad nesildiet noslēgtos traukos.
- ▶ Vienmēr noņemiet vāciņu vai knupīti.
- ▶ Pēc uzsildīšanas kārtīgi apmaisiet vai sakratiet.
- ▶ Pirms ēdiena došanas bērnam pārbaudiet ēdiena temperatūru.

Uzsildīti ēdieni izdala siltumu. Trauki var sakarst.

- ▶ Traukus vai piederumus no gatavošanas nodalījuma vienmēr izņemiet ar virtuves cimdēm.

Hermētiski iesaiņotu pārtikas produktu iepakojums var pārplīst.

- ▶ Vienmēr ievērojiet norādes uz iepakojumiem.
- ▶ Ēdienus no gatavošanas nodalījuma vienmēr izņemiet ar virtuves cimdēm.

Darba režīma darbības laikā pieejamās detaļas kļūst karstas.

- ▶ Nepieskarieties karstajām detaļām.
- ▶ Raugiet, lai iekārtas tuvumā neatrastos bērni.

Mikroviļņu ierīce kombinācijā ar citu karsēšanas režīmu stipri sakarst.

- ▶ Lietojot ierīci kombinētajā režīmā, augstās temperatūras dēļ bērniem ierīci atļauts lietot tikai pieaugušo uzraudzībā.

Ierīces izmantošana neatbilstoši paredzētajam mērķim ir bīstama. Piemēram, pārkarsētu rītakurpju, graudu vai griķu spilvenu, sūkļu, mitru tīrīšanas drānu un tamlīdzīgu priekšmetu dēļ var gūt apdegumus.

- ▶ Nekad nežāvējiet pārtikas produktus vai apģērbu, izmantojot šo ierīci.
- ▶ Nekad ar šo ierīci nesildiet rītakurpes, graudu vai griķu spilvenus, sūkļus, mitras tīrīšanas lupatas u.c.
- ▶ Ierīci izmantojiet tikai ēdienu un dzērienu gatavošanai.

**⚠ BRĪDINĀJUMS – Applaucēšanās risks!**

Karsējot šķidrumus, var aizkavēties to vārīšanās. Tas nozīmē, ka, sasniedzot vārīšanās temperatūru, neizdalās raksturīgie tvaika burbuļi. Ja trauks kaut nedaudz vibrē, ievērojiet piesardzību. Karstais šķidrums var pēkšņi pārplūst trauka malām un izšļakstīties.

- ▶ Sildīšanas laikā traukā vienmēr ievietojiet karoti. Šādi tiek novērsta vārīšanās aizkavēšanās.

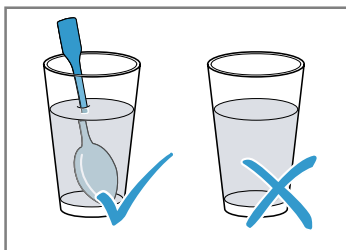
**⚠ BRĪDINĀJUMS – Traumu risks!**

Nepiemēroti trauki var saplīst. Porcelāna un keramikas trauku osās un vāciņos var būt mazi caurumiņi. Aiz šiem caurumiņiem ir dobums. Dobumā iekļuvis mitrums var izraisīt trauka plīšanu.

- ▶ Izmantojiet tikai mikroviļņu krāsnij piemērotus traukus.

Metāla trauki un tvertnes vai trauki ar metāla apmalēm tikai mikroviļņu režīmā var radīt dzirksteles. Ierīce tiek bojāta.

- ▶ Izmantojot tikai mikroviļņu režīmu, nekad nelietojiet metāla traukus.

- ▶ Izmantojiet tikai mikroviļņu krāsnij piemērotus traukus.

**⚠ BRĪDINĀJUMS – Elektrotrieciena risks!**

Ierīce darbojas ar augstspriegumu.

- ▶ Nekādā gadījumā nenoņemiet korpusu!

**⚠ BRĪDINĀJUMS – Nopietna veselības kaitējuma risks!**

Nepietiekama tīrīšana var sabojāt iekārtas virsmu, saīsināt tās kalpošanas laiku un radīt bīstamas situācijas, piemēram, mikroviļņu enerģijas izplūšanu no iekārtas.

- ▶ Regulāri tīriet iekārtu un nekavējoties notīriet ēdienu paliekas.
- ▶ Rūpējieties, lai gatavošanas nodalījums, durvis un durvju atdure vienmēr būtu tīri.  
→ "Tīrīšana un kopšana", Lappuse 12

Nelietojiet ierīci, ja bojātas gatavošanas nodalījuma durtiņas. No ierīces var izplūst mikroviļņu enerģija.

- ▶ Nelietojiet ierīci, ja gatavošanas nodalījuma durtiņas vai durtiņu plastmasas apmales ir bojātas.
- ▶ Remontu uzticiet tikai klientu apkalpošanas dienestam.

No ierīcēm bez korpusa apšuvuma izplūst mikroviļņu enerģija.

- ▶ Nekad nenoņemiet korpusa apšuvumu.
- ▶ Apkopes vai remonta darbu veikšanai izsaučiet klientu servisu.

## 2 Izvairīšanās no bojājumiem

### 2.1 Vispārīga informācija

**UZMANĪBU**

Spirta tvaiki karstā gatavošanas nodalījumā var aizdegties un radīt neatgriezeniskus iekārtas bojājumus. Radītā spiediena ietekmē var atsprāgt vai pat izkrist iekārtas durvis. Var iesprāgt un saplīst durvju stiklu. Radītais vakuums var stipri deformēt gatavošanas nodalījumu no iekšpuses.

- ▶ Neuzkarsējiet neatšķaidītus spirtotos dzērienus (≥ 15 % tilp.) (piem., ēdienu apliešanai vai pārliešanai).

Mitrums gatavošanas nodalījumā ilgākā laika periodā izraisa koroziju.

- ▶ Noslaukiet kondensātu pēc katras gatavošanas reizes.
- ▶ Neglabājiet mitrus pārtikas produktus ilgstoši aizvērtā gatavošanas nodalījumā.
- ▶ Neglabājiet gatavošanas nodalījumā ēdienu.

Ja gatavošanas trauks nav iebīdīts līdz galam, durvju aizvēršanas laikā tas var saskrāpēt durvju stiklu.

- ▶ Vienmēr iebīdiet traukus gatavošanas nodalījumā līdz galam.

### 2.2 Mikroviļņu krāsns

Mikroviļņu lietošanas laikā ievērojiet šos norādījumus.

**UZMANĪBU**

Ja metāls pieskaras gatavošanas nodalījuma sienai, rodas dzirksteles, kas var sabojāt ierīci vai duvju iekšējo stiklu.

- ▶ Metālam, piem., karotei glāzē, ir jāatrodas vismaz 2 cm attālumā no gatavošanas nodalījuma sienām un duvju iekšpuses.

Alumīnija bļodas šajā ierīcē var izraisīt dzirksteles. Dzirksteles var bojāt ierīci.

- ▶ Neizmantojiet alumīnija traukus gatavošanai ar šo ierīci.

Ierīces darbināšana ar tukšu gatavošanas nodalījumu izraisa pārslodzi.

- ▶ Nekad neieslēdziet mikroviļņu režīmu, ja gatavošanas nodalījumā nav ievietots ēdiens. Izņemot īslaicīgas

trauku pārbaudes gadījumus.

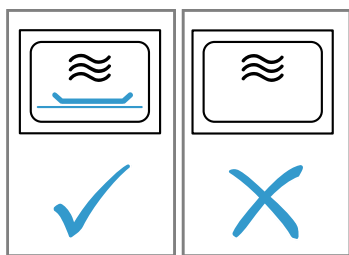

Mikroviļņu režīmā pēc kārtas gatavojot vairākas popkorna porcijas ar pārāk lielu mikroviļņu jaudu, var rasties gatavošanas nodalījuma bojājumi.

- ▶ Starp gatavošanas reizēm ļaujiet ierīcei vairākas minūtes atdzist.

- ▶ Neiestatiet pārāk lielu mikroviļņu jaudu.
- ▶ Neizmantojiet vairāk kā 600 vatus.
- ▶ Popkorna turzu vienmēr novietojiet uz stikla šķīvja. Noņemot pārsegu, mikroviļņu pievads tiek bojāts.
- ▶ Nekad nenoņemiet mikroviļņu pievada pārsegu gatavošanas nodalījumā.

Caurspīdīgās plēves noņemšana no durvju iekšpuses sabojās ierīces durvis.

- ▶ Nenoņemiet caurspīdīgo plēvi durvju iekšpusē. Ierīces iekšpusē iekļuvus šķidrums var bojāt rotējošā paliktņa piedziņu.
- ▶ Novērojiet gatavošanas procesu.
- ▶ Sākotnēji iestatiet īsāku laiku un, ja nepieciešams, pagariniet to.
- ▶ Nekad nelietojiet ierīci bez rotējošā paliktņa.

## 3 Vides aizsardzība un taupīšana

### 3.1 Iepakojuma likvidācija

Iepakojuma materiāli ir nekaitīgi videi un izmantojami atkārtoti.

- ▶ Atsevišķas sastāvdaļas likvidējiet, tās šķirojot.

### 3.2 Elektroenerģijas taupīšana

Ja ievērosiet šos norādījumus, tiks samazināts iekārtas strāvas patēriņš.

Mazjaudas režīmā izslēdziet pulksteņa rādīšanu.

- ✓ Iekārta mazjaudas režīmā taupa enerģiju.

**Piezīme:** Atbilstoši ES ekodizaina regulai 2023/826 šī iekārta, kad tā izslēgta, ir citā režīmā. Tas tālāk tekstā saukts par mazjaudas režīmu.

Kamēr iekārtas galvenā funkcija nav aktīva, tai tomēr vajadzīga enerģija, lai:

- Atpazītu sensortaustiņu lietošanu
- Uzraudzītu durvju atvēršanu
- Pārvaldītu pulksteņa laiku (bez rādījuma)

Saskaņā ar definīciju tas nav režīms „izslēgts”, nedz arī „gatavības režīms”, tādēļ izmantojam apzīmējumu mazjaudas režīms. Mazjaudas režīma izmērīšanai balstieties uz EN IEC 60350-1:2023.

## 4 Uzstādīšana un pieslēgšana

### 4.1 Drošības attālumi

Ievērojiet ierīces drošības attālumus.

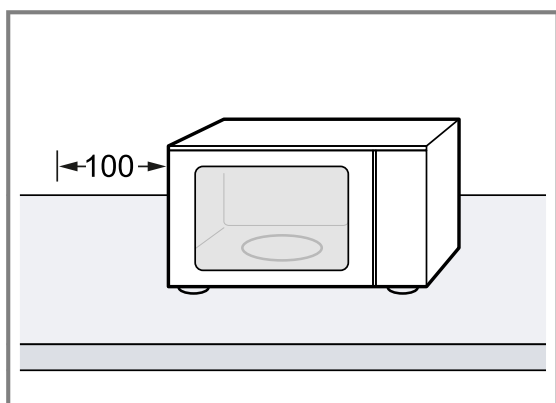

### 4.2 Ierīces uzstādīšana un pievienošana

#### ⚠ BRĪDINĀJUMS – Elektrotrieciens risks!

Nepareizi veikta instalācija ir bīstama.

- ▶ Pieslēdziet un lietojiet iekārtu tikai saskaņā ar datu plāksnītē norādītajiem parametriem.
- ▶ Iekārtu drīkst pieslēgt tikai atbilstoši noteikumiem instalētai kontaktligzdai ar zemējumu maīnstrāvas elektrotīklā.

- ▶ Mājas elektroinstalācijas aizsargsistēmai ir jābūt instalētai atbilstoši noteikumiem.
- ▶ Nekad neaprikojiet iekārtu ar ārēju slēgšanas mehānismu, piem., taimeru vai tālvadības pulti.
- ▶ Uzstādot iekārtu, ievērojiet, lai netiktu iespiests vai bojāts elektrotīkla pieslēguma vads.

Bojāta elektrotīkla pieslēguma vada izolācija ir bīstama.

- ▶ Nekad nepieļaujiet elektrotīkla pieslēguma vada saskari ar karstām iekārtas daļām vai siltuma avotiem.
- ▶ Nekad nepieļaujiet elektrotīkla savienojuma vada saskari ar smailiem priekšmetiem vai asām malām.
- ▶ Nekad nesalokiet, nesaspiediet un neizmainiet elektrotīkla savienojuma vadu.

#### ⚠ BRĪDINĀJUMS – Apdegumu risks!

Ierīces aizmugure darbības laikā ļoti sakarst.

- ▶ Novietojiet ierīci ar aizmuguri pie sienas.
- ▶ Raugieties, lai tuvumā neatrastos bērni.

1. Novietojiet ierīci uz līdzenas, pietiekami nestspējīgas un stingras virsmas.
2. Gādājiet, lai ventilācijas atveres netiktu aizsegtas.  
→ "Drošības attālumi", Lappuse 6
3. Ar kontaktdakšu pievienojiet ierīci pie atbilstīgi noteikumiem instalētas kontaktligzdas ar aizsargkontakta.

## 5 Iepazīšana

### 5.1 Vadības panelis

Vadības panelī iestata visas ierīces funkcijas un skata informāciju par darba režīmu.

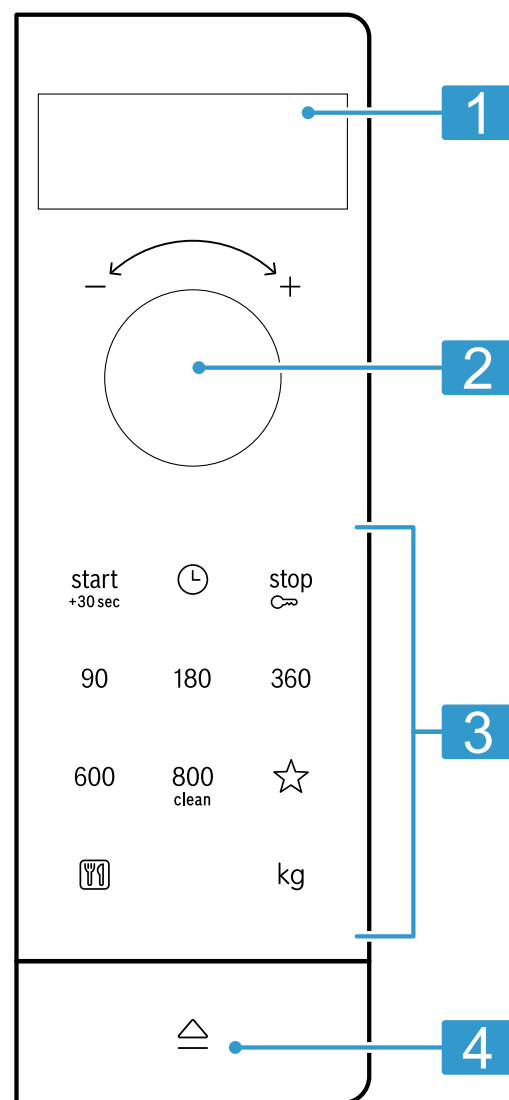

<b>1</b>	Displejs	Pulksteņa laika vai ilguma rādīšana.
<b>2</b>	Grozāmais slēdzis	Pulksteņa laika, ilguma vai automātisko programmu iestatīšana.
<b>3</b>	Taustiņi	Funkciju atlase.
<b>4</b>	Durvju atvērējs	Durvju atvēršana.

### Durvju atvērējs

Izmantojot durvju atvērēju, atveras ierīces durvis. Ierīces durvis pilnībā var atvērt ar roku.

Atverot ierīces durvis tās darbības laikā, darbība tiks apturēta. Aizverot ierīces durvis, darbība netiks automātiski atsākta. Jums darbība jāstartē.

### 5.2 Karsēšanas režīmi

Šeit ir sniegts pārskats par karsēšanas režīmiem. Tiek minēti ieteikumi karsēšanas režīmu izmantošanai.

Simbols	Nosaukums	Lietojums
90–800	Mikroviļņu režīms	Ēdienu un šķidrumu atkausēšanai, gatavošanai un uzkaršēšanai.

Simbols	Nosaukums	Lietojums
		Mikroviļņu jauda: <ul style="list-style-type: none"> <li>▪ 90 W</li> <li>▪ 180 W</li> <li>▪ 360 W</li> <li>▪ 600 W</li> <li>▪ 800 W</li> </ul>
	Programmas	Daudziem ēdieniem ir iepriekš ieprogrammēti iestatījumi.

### 5.3 Dzesēšanas ventilators

Dzesēšanas ventilators ieslēdzas un izslēdzas pēc nepieciešamības.

Mikroviļņu režīmā gatavošanas nodaļījums neuzkarst. Tomēr dzesēšanas ventilators ieslēdzas.

**Piezīme:** Dzesēšanas ventilators var turpināt darboties arī pēc ierīces izslēgšanas.

### 5.4 Kondensāts

Gatavošanas laikā uz ierīces durvīm un gatavošanas nodaļījuma var veidoties kondensāts. Kondensāts ir normāla parādība, un tas neietekmē ierīces darbību. Noslaukiet kondensātu pēc gatavošanas.



## 6 Pirms pirmās lietošanas reizes

Pirms pirmās lietošanas reizes veiciet iestatījumus. Notīriet iekārtu un piederumus.

### 6.1 Rotējošā paliktņa ievietošana

Izmantojiet iekārtu tikai ar ievietotu rotējošo paliktņi. Rotējošo paliktņi ievietojiet atbilstoši attiecīgajam iekārtas variantam.

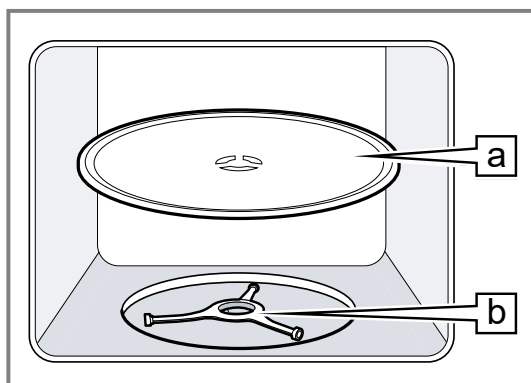

1. 1. variants:

- ▶ Uzlieciet rotējošo paliktņi  uz gredzena ar rullīšiem .



2. 2. variants:

- ▶ Ievietojiet gredzenu ar rullīšiem  gatavošanas nodaļījuma padziļinājumā.

- ▶ Nofiksējiet rotējošo paliktņi  piedziņas mehānismā  gatavošanas nodaļījuma grīdas centrā.

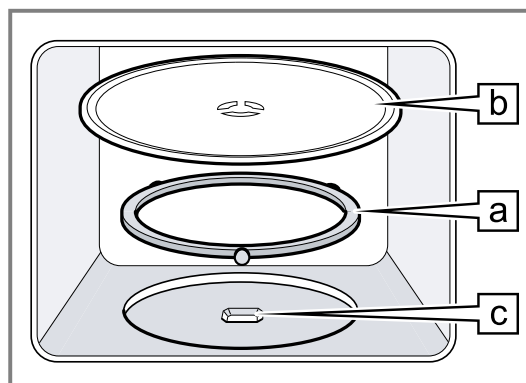

3. Pārbaudiet, vai rotējošais paliktņis ir kārtīgi nofiksējies.

**Piezīme:** Rotējošais paliktņis var griezties ap savu asi virzienā pa kreisi vai pa labi.

### 6.2 Ierīces tīrīšana pirmo reizi pirms lietošanas

Pirms ierīcē pirmoreiz gatavojat ēdienu, iztīriet gatavošanas nodaļījumu un piederumus.

1. Raugieties, lai gatavošanas nodaļījumā nebūtu palikuši iepakojuma pārpalikumi, piederumi vai citi priekšmeti.
2. Notīriet gatavošanas nodaļījuma gludās virsmas ar mīkstu, mitru drānu.
3. Lai novērstu jaunām ierīcēm raksturīgo smaku, izmazgājiet tukšo gatavošanas nodaļījumu ar karstu mazgāšanas līdzekļa šķīdumu.

→ "Gatavošanas nodaļījuma tīrīšana", Lappuse 13

### 6.3 Pulksteņa laika iestatīšana

Pēc pievienošanas elektrotīklam vai strāvas padeves pārtraukuma displejā tiek parādīts aicinājums iestatīt pulksteņa laiku.

1. Ar grozāmo slēdzi iestatiet pulksteņa laiku.

2. Lai apstiprinātu pulksteņa laiku, nospiediet ☺.

## 7 Galvenā vadība

### 7.1 Mikroviļņu jaudas režīmi

Šeit ir sniegts pārskats par mikroviļņu jaudu un tās pielietojumu.

Mikroviļņu jauda va- tos	Lietošana
90	Delikātu ēdienu atkausēšana.
180	Ēdienu atkausēšana un tālāka gatavošana.
360	Gaļas un zivs gatavošana vai delikātu ēdienu uzsildīšana.
600	Ēdienu uzkarsēšana un gatavošana.
800	Šķidrumu uzkarsēšana.

#### Piezīme

Mikroviļņu jaudas režīmus var iestatīt uz noteiktu ilgumu:

- 800 W uz 30 minūtēm
- 600 W uz 60 minūtēm
- 90 W, 180 W un 360 W uz 99 minūtēm

### 7.2 Mikroviļņiem piemēroti trauki un piederumi

Lai ēdienu uzsildītu vienmērīgi un nebojātu ierīci, izmantojiet piemērotus traukus un piederumus.

**Piezīme:** Pirms trauku izmantošanas mikroviļņu režīmā ievērojiet ražotāja norādījumus. Šaubu gadījumā veiciet trauka piemērotības pārbaudi.

#### Piemērots mikroviļņiem

Trauki un piederumi	Pamatojums
Trauki no karstumizturīga un mikroviļņiem piemērota materiāla: <ul style="list-style-type: none"> <li>▪ Stikls</li> <li>▪ Stiklkeramika</li> <li>▪ Porcelāns</li> <li>▪ Karstumizturīga plastmasa</li> <li>▪ Pilnīgi glazēta keramika bez plaisām</li> </ul>	Šie materiāli neaiztur mikroviļņus. Mikroviļņi karstumizturīgus traukus nebojā.
Metāla galda piederumi	<b>Piezīme:</b> Lai novērstu vārīšanās aizkavi, varat izmantot metāla galda piederumu, piemēram, glāzē ielikt karoti.

#### UZMANĪBU

Ja metāls pieskaras gatavošanas nodalījuma sienai, rodas dzirksteles, kas var sabojāt ierīci vai divju iekšējo stiklu.

- ▶ Metālam, piem., karotei glāzē, ir jāatrodas vismaz 2 cm attālumā no gatavošanas nodalījuma sienām un divju iekšpusēs.

### Nepiemērots mikroviļņiem

Trauki un piederumi	Pamatojums
Metāla trauki	Metāls aiztur mikroviļņus. Ēdiens tikpat kā neuzsils.
Trauki ar zelta vai sudraba dekoratīvajiem elementiem	Mikroviļņi var sabojāt zelta un sudraba dekoratīvos elementus. <b>Padoms:</b> Traukus varat izmantot, ja ražotājs ir garantējis to piemērotību mikroviļņiem.

### 7.3 Trauku piemērotības mikroviļņiem pārbaude

Pārbaudiet trauku piemērotību mikroviļņiem, veicot trauku pārbaudi. Tikai trauka pārbaudes laikā ierīci atļauts darbināt mikroviļņu režīmā, neievietojot tajā ēdienu.

#### ⚠ BRĪDINĀJUMS – Applaucēšanās risks!

Pieejamās daļas ierīces darbības laikā kļūst karstas.

- ▶ Nepieskarieties karstajām daļām.
- ▶ Raugieties, lai tuvumā neatrastos bērni.

1. Ievietojiet tukšo trauku gatavošanas nodalījumā.
2. Uz ½-1 minūti iestatiet ierīci maksimālās mikroviļņu jaudas režīmā.
3. Startējiet darbību.
4. Vairākas reizes pārbaudiet trauku:
  - Ja trauks ir auksts vai ķermeņa siltuma temperatūrā, tas ir piemērots mikroviļņiem.
  - Ja trauks ir karsts vai rodas dzirksteles, pārtrauciet trauka pārbaudi. Trauks nav piemērots mikroviļņiem.

### 7.4 Mikroviļņu režīma iestatīšana

#### ⚠ BRĪDINĀJUMS – Applaucēšanās risks!

Karsējot šķidrumus, var aizkavēties to vārīšanās. Tas nozīmē, ka, sasniedzot vārīšanās temperatūru, neizdalās raksturīgie tvaika burbuļi. Ja trauks kaut nedaudz vibrē, ievērojiet piesardzību. Karstais šķidrums var pēkšņi pārplūst trauka malām un izšļakstīties.

- ▶ Sildīšanas laikā traukā vienmēr ievietojiet karoti. Šādi tiek novērsta vārīšanās aizkavēšanās.

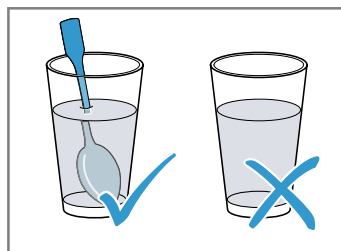

## UZMANĪBU

Ierīces darbināšana ar tukšu gatavošanas nodalījumu izraisa pārslodzi.

- ▶ Nekad neieslēdziet mikroviļņu režīmu, ja gatavošanas nodalījumā nav ievietots ēdiens. Izņemot īslaicīgas trauku pārbaudes gadījumus.

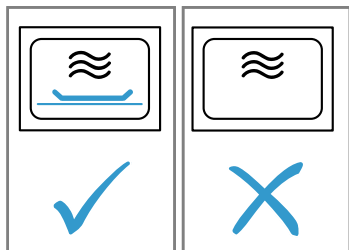

**Padoms:** Lai optimāli izmantotu ierīci, varat vadīties pēc ieteicamajos iestatījumos atrodamajiem datiem.

→ "Šādi izdosies", *Lappuse 15*

1. Ievērojiet drošības norādījumus. → *Lappuse 4*
  2. Ievērojiet norādījumus par izvairīšanos no materiāliem zaudējumiem. → *Lappuse 5*
  3. Ievērojiet norādījumus par mikroviļņiem piemērotiem traukiem un piederumiem. → *Lappuse 9*
  4. Nospiediet vajadzīgo mikroviļņu jaudu.
  5. Ar grozāmo slēdzi iestatiet vajadzīgo ilgumu.
  6. Nospiediet  start +30sec.
- ✓ Iestatītā ilguma beigās atskan signāls.

**Piezīme:** Ja darbības laikā tiek atvērtas gatavošanas nodalījuma durvis, ierīces darbība tiek pārtraukta, bet iestatītā laika atskaite — apturēta. Ja vēlaties atsākt darbību, aizveriet gatavošanas nodalījuma durvis un nospiediet

 start +30sec.

## Ilguma pagarināšana

Iestatīto ilgumu var jebkurā laikā pagarināt.



- ▶ Nospiediet  start +30sec.
- ✓ Ilgums tiek pagarināts par 30 sekundēm.

## Ilguma mainīšana

Ilgumu var mainīt jebkurā laikā.



- ▶ Ar grozāmo slēdzi iestatiet vajadzīgo ilgumu.

## Darbības pārtraukšana

- ▶ Atveriet ierīces durvis un nospiediet  stop vai divreiz nospiediet  stop.

## 7.5 QuickStart

Maksimālo mikroviļņu jaudu var aktivizēt, nospiežot taustiņu.

- ▶ Nospiediet  start +30sec.
- ✓ Uz 30 sekundēm tiek aktivizēta maksimālā mikroviļņu jauda.
- ✓ Nospiežot  start +30sec. atkārtoti, ilgums katru reizi tiek pagarināts par vēl 30 sekundēm.

# 8 Atmiņa

Izmantojot atmiņas funkciju, varat saglabāt ēdiena gatavošanas iestatījumus un jebkurā laikā tos atkal izmantot.

**Padoms:** Ja bieži gatavojat kādu ēdienu, izmantojiet atmiņas funkciju.

## 8.1 Saglabāšana atmiņā



1. Nospiediet ☆.
  2. Nospiediet vajadzīgo mikroviļņu jaudu.
  3. Ar grozāmo slēdzi iestatiet vajadzīgo ilgumu.
  4. Apstipriniet ar ☆.
- ✓ Iestatījums ir saglabāts.

## 8.2 Atmiņas aktivizēšana

**Prasība:** Ierīces durvis ir aizvērtas.

1. Nospiediet ☆.
- ✓ Tiek parādīti saglabātie iestatījumi.
2. Nospiediet  start +30sec.
- ✓ Iestatītā ilguma beigās atskan signāls.

## 8.3 Darbības pārtraukšana



- ▶ Atveriet ierīces durvis un nospiediet  stop vai divreiz nospiediet  stop.

# 9 Programmas



Programmas palīdz ierīcē gatavot dažādus ēdienus un automātiski izvēlas optimālos iestatījumus.

## 9.1 Programmas iestatīšana

1. Atlasiet programmu.
2. Vajadzīgo reižu skaitu nospiediet , līdz displejā tiek parādīts vajadzīgais programmas numurs.
3. Nospiediet kg.
- ✓ Displejā tiek parādīts piedāvātais svars.
4. Ar grozāmo slēdzi iestatiet ēdiena svaru. Ja nevarat ievadīt precīzu svara vērtību, noapaļojiet to uz augšu vai leju.

5. Lai startētu darbību, nospiediet  start +30sec.
6. Ja programmas darbības laikā atskan signāls, atveriet ierīces durvis.
  - ▶ Pārdaliet, samaisiet vai apgrieziet ēdienu.
  - ▶ Aizveriet ierīces durvis.
  - ▶ Nospiediet  start +30sec.
- ✓ Iestatītā ilguma beigās atskan signāls.

## 9.2 Darbības pārtraukšana

- ▶ Atveriet ierīces durvis un nospiediet  stop vai divreiz nospiediet  stop.

### 9.3 Atkausēšana ar automātiskajām programmām

Ar 4 atkausēšanas programmām varat atkausēt gaļu, putnu gaļu un maizi.

Programma	Ēdiens	Trauks	Svara diapazons, kg
P01	Maltā gaļa	atvērts	0,20–1,00
P02	Gaļas gabali	atvērts	0,20–1,00
P03	Vista, vistas gaļas gabali	atvērts	0,40–1,80
P04	Maize	atvērts	0,20–1,00

#### Ēdienu atkausēšana ar automātiskajām programmām

1. Izņemiet pārtiku no iepakojuma.  
Izmantojiet pārtikas produktus, kas uzglabāti atsevišķi izkārtotās porcijās -18 °C temperatūrā.
2. Nosveriet pārtiku.  
Svars ir nepieciešams, lai iestatītu programmu.
3. Novietojiet pārtikas produktu uz mikroviļņiem piemērota, lēzena trauka, piemēram, stikla vai porcelāna šķīvja.  
Neuzlieciet vāku.
4. Iestatiet programmu. → *Lappuse 10*

5. **Piezīme:** Atkausējot gaļu un putna gaļu, rodas šķidrums.  
Apgriežot ēdienu, šķidrums ir jānoņem, un to nekādā gadījumā nedrīkst izmantot uzturā vai ļaut tam nonākt saskarē ar citiem pārtikas produktiem.
6. Plakani un maltas gaļas gabali pirms atlaidīšanas ir jāatdala cits no cita.
7. Vēl 10–30 minūtes atlaidīniet atkausēto pārtiku, lai izlīdzinātos temperatūra.  
Lielāki gaļas gabali jāatlaidina ilgāk nekā mazi. Putniem pēc atlaidīšanas izņemiet iekšas.
8. Turpiniet produktu apstrādi arī tad, ja biežāko gaļas gabalu iekšpuse vēl ir sasalusi.

### 9.4 Gatavošana ar automātiskajām programmām

Ar 3 gatavošanas programmām varat pagatavot rīsus, kartupeļus vai dārzeņus.

Programma	Ēdiens	Trauks	Svara diapazons, kg	Norādījumi
P05	Rīsi	ar vāku	0,05–0,20	<ul style="list-style-type: none"> <li>▪ Rīsiem izmantojiet lielu, augstu veidni.</li> <li>▪ Neizmantojiet rīsus maisiņos.</li> <li>▪ Uz 100 g rīsu pievienojiet divkāršu vai trīskāršu daudzumu ūdens.</li> </ul>
P06	Kartupeļi	ar vāku	0,15–1,00	<ul style="list-style-type: none"> <li>▪ Lai pagatavotu vārītus kartupeļus, sagrieziet nomizotos kartupeļus mazos, vienādos gabalos.</li> <li>▪ Uz 100 g vārītu kartupeļu pievienojiet vienu ēdamkaroti ūdens un nedaudz sāls.</li> </ul>
P07	Dārzeņi	ar vāku	0,15–1,00	<ul style="list-style-type: none"> <li>▪ Nosveriet svaigus, notīrītus dārzeņus.</li> <li>▪ Sagrieziet dārzeņus mazos, vienādos gabalos.</li> <li>▪ Uz 100 g dārzeņu pievienojiet vienu ēdamkaroti ūdens.</li> </ul>

#### Ēdienu gatavošana ar automātiskajām programmām

1. Nosveriet pārtiku.  
Svars ir nepieciešams, lai iestatītu programmu.
2. Ievietojiet pārtiku mikroviļņiem piemērotā traukā un uzlieciet vāku.
3. Pievienojiet ūdens daudzumu atbilstoši ražotāja norādei uz iepakojuma.

4. Iestatiet programmu. → *Lappuse 10*
5. Pēc programmas darbības beigām vēlreiz apmaisiet ēdienu.
6. Vēl 5–10 minūtes atlaidīniet pārtiku, lai izlīdzinātos temperatūra.  
Gatavošanas rezultāts ir atkarīgs no pārtikas kvalitātes un īpašībām.

## 10 Bērnu drošības funkcija

Nodrošiniet, lai bērni nejauši neieslēgtu iekārtu vai nemainītu iestatījumus.

### 10.1 Bērnu drošības funkcijas aktivizēšana

**Prasība:** Ierīce ir izslēgta.

- ▶ Uz aptuveni 4 sekundēm nospiediet .
- ✓ Vadības panelis ir bloķēts.
- ✓ Displejā ir redzams **SAFE**.

### 10.2 Bērnu drošības funkcijas deaktivizēšana

- ▶ Uz aptuveni 4 sekundēm nospiediet .
- ✓ Vadības panelis ir atbloķēts.

## 11 Pamatiestatījumi

Iekārtas pamatiestatījumus jūs varat pielāgot savām vajadzībām.

### 11.1 Pamatiestatījumu pārskats

Šeit ir sniegts pamatiestatījumu un rūpnīcas iestatījumu pārskats. Pamatiestatījumi ir atkarīgi no iekārtas aprīkojuma.

Indikators	Pamatiestatījums	Izvēle	Apraksts
1	Taustiņu tonis	OFF = izslēgts ON = ieslēgts <sup>1</sup>	Taustiņu tonu ieslēgšana vai izslēgšana <b>Piezīme:</b> $\overset{\text{start}}{+30\text{sec}}$ un $\overset{\text{stop}}{\infty}$ taustiņu toni nevar izslēgt.
2	Demonstrācijas režīms	OFF = izslēgts <sup>1</sup> ON = ieslēgts	Iekārta ir izslēgta. Taustiņi un indikators ir pieejami lietošanai. Taustiņi nedarbojas tāpēc, lai, piemēram, netiktu aktivizēta mikroviļņu krāsns jauda. Demonstrēšanas režīmu galvenokārt izmanto tirgotāji. Kad ir aktivizēts demonstrēšanas režīms, displejā redzams <b>M</b> .

### 11.2 Pamatiestatījumu mainīšana

**Prasība:** Ierīce ir izslēgta.

- Dažas sekundes turiet nospiestu  $\overset{\text{start}}{+30\text{sec}}$  un  $\overset{\text{stop}}{\infty}$ .
- ✓ Displejā redzams 1 pirmajam pamatiestatījumam.
- Lai redīgētu pamatiestatījumu, nospiediet  $\overset{\text{start}}{+30\text{sec}}$ .
- ✓ Displejā deg atlasītais iestatījums.
- Ar grozāmo slēdzi atlasiet vajadzīgo iestatījumu.
- Lai lietotu šo pamatiestatījumu, nospiediet  $\overset{\text{start}}{+30\text{sec}}$ .
- Lai atstātu pamatiestatījumu, nospiediet  $\overset{\text{stop}}{\infty}$ .
- Ar grozāmo slēdzi pārejiet uz pamatiestatījumu 2.
- Lai redīgētu pamatiestatījumu, nospiediet  $\overset{\text{start}}{+30\text{sec}}$ .
- ✓ Displejā deg atlasītais iestatījums.
- Ar grozāmo slēdzi atlasiet vajadzīgo iestatījumu.
- Lai lietotu šo pamatiestatījumu, nospiediet  $\overset{\text{start}}{+30\text{sec}}$ .
- Lai atstātu pamatiestatījumu, nospiediet  $\overset{\text{stop}}{\infty}$ .
- Lai izietu no pamatiestatījumu izvēlnes, vēlreiz nospiediet  $\overset{\text{stop}}{\infty}$ .

**Padoms:** Iestatījumu var atkal mainīt jebkurā laikā.

### 11.3 Signāla ilguma mainīšana

Izslēdzot ierīci, dzirdēsiet signālu. Signāla ilgumu var mainīt.

- ▶ Uz aptuveni 6 sekundēm nospiediet  $\overset{\text{start}}{+30\text{sec}}$ .
- ✓ Signāla ilgums mainās no īsa uz garu un pretēji.
- ✓ Ierīce sāk lietot signāla ilgumu un rāda pulksteņa laiku.

### 11.4 Pulksteņa laika mainīšana

Pulksteņa laiku var mainīt jebkurā laikā.

- Nospiediet ☹.
- Ar grozāmo slēdzi iestatiet pulksteņa laiku.
- Lai apstiprinātu pulksteņa laiku, nospiediet ☹.

### 11.5 Laika rādījuma atspējošana mazjaudas režīmā

Laika rādījumu varat atspējot mazjaudas režīmā.

- Nospiediet ☹.
- Nospiediet  $\overset{\text{stop}}{\infty}$ .

**Piezīme:** Lai atkal rādītu pulksteņa laiku, nospiediet ☹.

## 12 Tīrīšana un kopšana

Lai iekārta ilgi paliktu darbspējīga, tā ir rūpīgi jātīra un jākopj.

### 12.1 Tīrīšanas līdzekļi

Izmantojiet tikai piemērotus tīrīšanas līdzekļus.

#### ⚠ BRĪDINĀJUMS – Elektrotrieciens risks!

Ierīcē iekļuvis mitrums var izraisīt elektriskās strāvas triecienu.

- ▶ Iekārtas tīrīšanai neizmantojiet tvaika tīrītāju vai augstspiediena tīrītāju.

#### UZMANĪBU

Nepiemēroti tīrīšanas līdzekļi bojā ierīces virsmas.

- ▶ Neizmantojiet asus vai abrazīvus tīrīšanas līdzekļus.
  - ▶ Neizmantojiet tīrīšanas līdzekļus ar augstu spirta saturu.
  - ▶ Neizmantojiet cietus abrazīvus materiālus vai tīrīšanas sūkļus.
  - ▶ Neizmantojiet speciālos siltās tīrīšanas līdzekļus.
  - ▶ Stikla tīrīšanas līdzekli, stikla skrāpi vai nerūsējošā tērauda kopšanas līdzekli izmantojiet tikai tad, ja tie ieteikti attiecīgās detaļas tīrīšanas instrukcijā.
- Jaunās sūkļdrānās esošais sāls var sabojāt virsmas.
- ▶ Jaunas sūkļdrānas pirms lietošanas rūpīgi izmazgājiet.

<sup>1</sup> Rūpnīcas iestatījums (var atšķirties atkarībā no iekārtas tipa)

Informāciju par atsevišķām virsmām un daļām piemērotiem tīršanas līdzekļiem skatiet atsevišķajās tīršanas pamācībās.

## 12.2 Ierīces tīršana

Tīriet ierīci norādītajā veidā, lai atsevišķas daļas vai virsmas nesabojātu nepareizi veiktas tīršanas vai nepiemērotu tīršanas līdzekļu izmantošanas dēļ.

### ⚠ **BRĪDINĀJUMS – Aizdeģšanās risks!**

Ēdiena atliekas, tauki un cepeša sula var aizdegties.

- ▶ Pirms lietošanas no piederumiem un gatavošanas nodaļuma sildelementiem notīriet lielākus netīrumus.

### ⚠ **BRĪDINĀJUMS – Traumu risks!**

Saskrāpēts ierīces durvju stikls var saplaisāt.

- ▶ Ierīces durvju stikla tīršanai nelietojiet asus, abrazīvus tīršanas līdzekļus vai asus metāla skrāpjus, jo tā var saskrāpēt virsmu.

1. Ievērojiet norādījumus par tīršanas līdzekļiem.  
→ *Lappuse 12*
2. Ievērojiet norādījumus par ierīces sastāvdaļu vai virsmu tīršanu.
3. Ja nav norādīts citādi:
  - ▶ Tīriet ierīces sastāvdaļas ar karstu mazgāšanas līdzekļa šķīdumu un mazgāšanas drānu.
  - ▶ Nosusiniet ar mīkstu drānu.

## 12.3 Gatavošanas nodaļuma tīršana

### UZMANĪBU

Nepareiza tīršana var bojāt gatavošanas nodaļumu.

- ▶ Neizmantojiet cepeškrāsns tīršanas aerosolu, abrazīvus tīršanas līdzekļus un citus agresīvus cepeškrāsns tīršanas līdzekļus.

1. Ievērojiet norādījumus par tīršanas līdzekļiem.  
→ *Lappuse 12*
2. Tīriet ar karstu mazgāšanas līdzekļa šķīdumu vai etiķūdeni.
3. Noturīgu netīrumu gadījumā izmantojiet cepeškrāsns tīršanas līdzekļus.  
Izmantojiet cepeškrāsns tīršanas līdzekļus tikai aukstā gatavošanas nodaļumā.  
**Padoms:** Lai novērstu nepatīkamus aromātus, ar maksimālo mikroviļņu jaudu 1–2 minūtes karsējiet krūzi ūdens, kam pievienoti pāris pilieni citronu sulas. Lai novērstu vārīšanās aizkavi, vienmēr ievietojiet traukā karoti.
4. Izslaukiet gatavošanas nodaļumu ar mīkstu drānu.
5. Izžāvējiet gatavošanas nodaļumu ar atvērtām durvīm.

## 12.4 Ierīces priekšpuses tīršana

### UZMANĪBU

Nepareiza tīršana var bojāt ierīces priekšpusi.

- ▶ Tīršanai nelietojiet stikla tīršanas līdzekļus, metāla skrāpjus vai stikla skrāpjus.
- ▶ Lai novērstu nerūsējošā tērauda priekšējo virsmu koroziju, nekavējoties notīriet no tām kaļķa, tauku, cietes un olas baltuma traipus.

- ▶ Nerūsējošā tērauda vismām lietojiet speciālus nerūsējošā tērauda tīršanas līdzekļus siltām virsmām.

1. Ievērojiet norādījumus par tīršanas līdzekļiem.  
→ *Lappuse 12*
2. Tīriet ierīces priekšpusi ar karstu mazgāšanas līdzekļa šķīdumu un mazgāšanas drānu.  
**Piezīme:** Nelielas krāsu atšķirības ierīces priekšējā daļā rodas atšķirīga materiāla izmantošanas dēļ – stikls, plastmasa vai metāls.
3. Ar mīkstu drānu uzvediet plānu nerūsējošā tērauda kopšanas līdzekļa kārtu ierīces nerūsējošā tērauda priekšpusei.  
Nerūsējošā tērauda kopšanas līdzekļus var iegādāties klientu apkalpošanas dienestā vai specializētās tirdzniecības vietās.
4. Nosusiniet ar mīkstu drānu.

## 12.5 Vadības paneļa tīršana

### UZMANĪBU

Nepareizi veikta tīršana var bojāt vadības paneli.

- ▶ Nekad neslaukiet vadības paneli ar slapju lupatu.

1. Ievērojiet norādījumus par tīršanas līdzekļiem.  
→ *Lappuse 12*
2. Tīriet vadības paneli ar mikrošķiedras drānu vai mīkstu, mitru drānu.
3. Nosusiniet ar mīkstu drānu.

## 12.6 Durvju stiklu tīršana

### UZMANĪBU

Nepareiza tīršana var bojāt ierīces durvju stiklus.

- ▶ Neizmantojiet stikla skrāpi.

1. Ievērojiet norādījumus par tīršanas līdzekļiem.  
→ *Lappuse 12*
2. Durvju stiklus tīriet ar mitru mazgāšanas drānu un stiklu tīršanas līdzekli.  
**Piezīme:** Ēnas uz gatavošanas nodaļuma durvju stikla, kas izskatās kā svītras, ir gatavošanas nodaļuma apgaismojuma atspīdumi.
3. Nosusiniet ar mīkstu drānu.

## 12.7 Tīršanas atbalsta programma

Tīršanas atbalsta programma ir veids, kā starp lietošanas reizēm ātri iztīrīt gatavošanas nodaļumu. Tīršanas atbalsta programma atmiešņķē netīrumus, iztvaicējot trauku mazgāšanas līdzekļa šķīdumu. Pēc tam netīrumus ir vieglāk notīrīt.

### Tīršanas atbalsta programmas iestatīšana

1. Ielejiet tasē ar ūdeni dažus pilienus mazgāšanas līdzekļa.
2. Lai novērstu vārīšanās aizkavi, atstājiet tasē karoti.
3. Novietojiet tasi gatavošanas nodaļuma vidū.
4. Uz aptuveni 4 sekundēm nospiediet <sup>start</sup> <sub>30sek.</sub>
5. Nospiediet <sup>start</sup> <sub>30sek.</sub>
- ✓ Iestatītā ilguma beigās atskan signāls.
6. Izslaukiet gatavošanas nodaļumu ar mīkstu drānu.
7. Izžāvējiet gatavošanas nodaļumu ar atvērtām durvīm.

## 13 Traucējumu novēršana

Nelielus ierīces darbības traucējumus varat novērst saviem spēkiem. Pirms sazināšanās ar klientu apkalpošanas centru izlasiet informāciju par darbības traucējumu novēršanu. Tā izvairīsieties no nevajadzīgām izmaksām.

### ⚠ **BRĪDINĀJUMS – Traumu risks!**

Neprofesionāli veikts remonts ir bīstams.

- ▶ Iekārtas remontu drīkst veikt tikai apmācīts speciālists.
- ▶ Ja iekārta ir bojāta, sazinieties ar klientu apkalpošanas dienestu.  
→ "Tehniskā servisa dienests", Lappuse 15

### ⚠ **BRĪDINĀJUMS – Elektrotrieciena risks!**

Neprofesionāli veikts remonts ir bīstams.

- ▶ Iekārtas remontu drīkst veikt tikai attiecīgi apmācīts speciālists.
- ▶ Iekārtas remontam drīkst izmantot tikai oriģinālās rezerves daļas.
- ▶ Ja tiek bojāts šīs iekārtas elektrotīkla pieslēguma vads, tā nomaiņa jāveic ražotājam, tā tehniskā servisa dienestam vai attiecīgi kvalificētai personai, lai izvairītos no apdraudējuma.

### 13.1 Darbības traucējumi

Traucējums	Cēlonis un problēmu novēršana
Iekārta nedarbojas.	Nav iesprausta elektrotīkla pieslēguma vada kontaktdakša. ▶ Pieslēdziet iekārtu elektrotīklam. Aktivizēts drošinātājs drošinātāju kastē. ▶ Pārbaudiet drošinātāju drošinātāju kastē. Elektroapgādes traucējumi. ▶ Pārbaudiet, vai telpā darbojas telpas apgaismojums vai citas ierīces. Darbības traucējums <b>1.</b> Drošinātāju kārbā izslēdziet drošinātāju. <b>2.</b> Izslēdziet drošinātāju pēc apm. 10 sekundēm. <b>3.</b> Ja darbības traucējums rodas atkārtoti, sazinieties ar klientu apkalpošanas centru. Durvis nav pilnībā aizvērtas. ▶ Pārbaudiet, vai durvju ailē nav palikuši svešķermeņi vai ēdiena atliekas.
Ēdieni uzkarst lēnāk nekā iepriekš.	Iestatītā mikroviļņu jauda ir pārāk maza. ▶ Iestatiet lielāku mikroviļņu jaudu. Iekārtā ielikts lielāks ēdiena daudzums nekā parasti. ▶ Iestatiet ilgāku laiku. Divkārsam daudzumam nepieciešams divreiz ilgāks laiks. Ēdiens ir aukstāks nekā parasti. ▶ Gatavošanas laikā apgrieziet vai apmaisiet ēdienu.
Rotējošais paliktnis skrāpējas vai strīķējas.	Rotējošā paliktna piedziņas tuvumā atrodas netīrumi vai svešķermeņi. ▶ Notīriet gredzenu ar rullīšiem un padziļinājumu gatavošanas nodalījumā.
Darbība mikroviļņu režīmā tiek pārtraukta.	Ierīcei radies traucējums. ▶ Ja šī kļūda atkārtojas, sazinieties ar klientu apkalpošanas dienestu.
Displejā redzams <b>M</b> .	Ir aktivizēts demonstrācijas režīms. ▶ Deaktivizējiet demonstrācijas režīmu. → "Pamatiestatījumi", Lappuse 12

## 14 Likvidācija

### 14.1 Nolietotas iekārtas likvidācija

Likvidējot iekārtas atbilstoši vides noteikumiem, vērtīgas izejvielas var izmantot atkārtoti.

1. Izvelciet elektrotīkla pieslēguma vada kontaktdakšu.

2. Atdaliet elektrotīkla pieslēguma vadu.
3. Utilizējiet ierīci atbilstoši vides aizsardzības prasībām. Informāciju par aktuāliem likvidācijas jautājumiem var iegūt pie tirgotāja un jūsu novada vai pilsētas pašpārvaldē.



Šī ierīce ir marķēta atbilstoši Eiropas direktīvai 2012/19/ES par elektriskajām un elektroniskajām ierīcēm (waste electrical and electronic equipment – WEEE).

Direktīva nosaka veidu, kā ES teritorijā jārealizē nolietoto ierīču nodošana un pārstrāde.

## 15 Tehniskā servisa dienests

Darbībai nozīmīgas oriģinālās rezerves daļas saskaņā ar attiecīgo ekodizaina regulu iegūsiet mūsu klientu dienestā vismaz 10 gadus, sākot no iekārtas tirdzniecības uzsākšanas brīža Eiropas Ekonomikas zonā.

Mūsu klientu dienestā varat saņemt citas funkcionāli atbilstošas un ilgstošai uzglabāšanai piemērotas oriģinālās rezerves daļas līdz pat 15 gadus pēc iekārtas laišanas tirgū.

Papildu informācijai lūdzam vērsties mūsu klientu dienestā.

Lai saņemtu detalizētu informāciju par garantijas laiku un garantijas nosacījumiem, kas ir spēkā jūsu valstī, izmantojiet QR kodu pievienotajā servisa kontaktā un garantijas nosacījumu dokumentā, sazinieties ar mūsu klientu apkalpošanas dienestu, tirgotāju vai apmeklējiet mūsu tīmekļa vietni.

Klientu apkalpošanas dienesta kontakinformāciju var atrast, izmantojot QR kodu pievienotajā servisa kontaktā un garantijas nosacījumu dokumentā vai mūsu tīmekļa vietnē.

Informāciju atbilstoši (EU) 2023/826 direktīvai varat skatīt tiešsaistē, [www.bosch-home.com](http://www.bosch-home.com) produkta lapā un jūsu iekārtas servisa lapā pie lietošanas pamācībām un papildu dokumentiem.

### 15.1 Ražojuma numurs (E-Nr.) un izgatavošanas numurs (FD)

Sazinoties ar tehniskā servisa dienestu, paziņojiet iekārtas ražojuma numuru (E-Nr.) un izgatavošanas numuru (FD), kas norādīts iekārtas datu plāksnītē.

Datu plāksnīti ar numuriem atradīsiet, atverot iekārtas durvis.

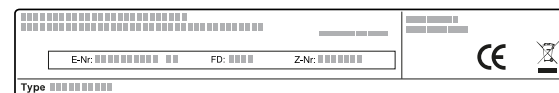

Lai ātri atrastu iekārtas datus un tehniskā servisa dienesta tālruna numuru, varat šos datus pierakstīt.

## 16 Šādi izdosies

Šeit ir atrodami dažādiem ēdieniem piemēroti iestatījumi, kā arī vīslabākie pieredumi un trauki. Ieteikumus esam optimāli pielāgojuši jūsu ierīcei.

### 16.1 Kā sasniegt labākos rezultātus

#### Piezīme

- Ieteicamie iestatījumi vienmēr attiecas uz gadījumiem, kad ēdienu ievieto aukstā un tukšā gatavošanas nodaļījumā.
- Laika vērtības pārskatos ir aptuvenas. Tās ir atkarīgas no pārtikas produktu kvalitātes un īpašībām.

#### ⚠ BRĪDINĀJUMS – Apdegumu risks!

Pārtikas produkti ar cietu apvalku vai mizu sildīšanas laikā vai pēc tā var pārsprāgt, izraisot sprādzienam līdzīgu efektu.

- ▶ Nekad negatavojiet olas olu trauciņā; nesildiet olu trauciņā cieti vārītas olas.
- ▶ Nekad nevāriet gliemežveidīgos vai vēžveidīgos.
- ▶ Gatavojot vēršacis vai olas glāzē, iepriekš sadurstiet dzeltenumu.
- ▶ Ja pārtikas produktiem, piemēram, āboliem, tomātiem, kartupeļiem vai desiņām, ir bieza miza vai āda, tā var pārsprāgt. Pirms uzkaršēšanas ādu vai mizu sadurstiet.

Uzsildīti ēdieni izdala siltumu. Trauki var sakarst.

- ▶ Traukus vai piederumus no gatavošanas nodaļījuma vienmēr izņemiet ar virtuves cimdus.

1. Pirms lietošanas izņemiet no gatavošanas nodaļījuma liekos traukus.

2. No ieteicamajiem iestatījumiem izvēlieties vajadzīgo ēdienu.
3. Ievietojiet ēdienu piemērotā traukā.  
→ "Mikrovilņiem piemēroti trauki un piederumi", Lappuse 9
4. Novietojiet trauku uz rotējošā paliktņa.
5. Iestatiet iekārtu atbilstoši ieteiktajiem iestatījumiem. Vispirms iestatiet īsāko laiku. Nepieciešamības gadījumā laiku pagariniet. Ja tabulās norādītas divas mikroviļņu jaudas un gatavošanas ilguma vērtības, vispirms iestatiet pirmo mikroviļņu jaudu un ilgumu, un pēc signāla atskanēšanas – otro. Ja vēlaties pagatavot ēdienu, kura daudzums atšķiras no tabulās norādītā, divkāršam daudzumam iestatiet aptuveni divkāršu ilgumu.
6. Izņemot no gatavošanas nodaļījuma karstus traukus, izmantojiet virtuves cimdus.

### 16.2 Padomi atkausēšanai un uzsildīšanai

Mērķis	Padoms
Ēdienam iestatītā laika beigās jābūt atkausētam, karstam vai pagatavotam.	Iestatiet ilgāku laiku. Lielāka apjoma un biežāka ēdiena gatavošanai nepieciešams vairāk laika.
Ēdienam pēc gatavošanas laika beigām jābūt viscaur gatavam, tomēr tas pie malām nedrīkst būt pārkaršs.	<ul style="list-style-type: none"> <li>• Ik pa laikam apmaisiet ēdienu.</li> <li>• Iestatiet zemāku mikroviļņu jaudu un garāku ilgumu.</li> </ul>

Mērķis	Padoms
Gaļa vai putnu gaļa pēc atkausēšanas nedrīkst būt no ārpuses gatava, bet vidū vēl sasalusi.	<ul style="list-style-type: none"> <li>▪ Iestatiet zemāku mikroviļņu jaudu.</li> <li>▪ Ja atkausējama produkts ir lielā daudzumā, vairākkārt to apgrieziet.</li> </ul>
Ēdiens nedrīkst būt pārāk sauss.	<ul style="list-style-type: none"> <li>▪ Iestatiet zemāku mikroviļņu jaudu.</li> <li>▪ Iestatiet īsāku ilgumu.</li> <li>▪ Pārsedziet ēdienu.</li> <li>▪ Pievienojiet vairāk šķidruma.</li> </ul>

### 16.3 Atkausēšana

Ierīcē varat atkausēt sasaldētus ēdienus.

#### Ēdienu atkausēšana

1. Sasaldētus produktus ievietojiet atvērtā traukā uz rotējošā paliktņa.  
Ātri apdegošus gabalus, piemēram, cāļa stilbus un spārņņus vai treknas cepeša daļas, varat pārsegt ar

#### Atkausēšana mikroviļņu režīmā

Nemiet vērā ieteicamos iestatījumus sasaldētu ēdienu atkausēšanai mikroviļņu režīmā.

Ēdiens	Svars, g	Mikroviļņu jauda, W	Ilgums, min
Veseli liellopa, teļa un cūkas gaļas gabali ar vai bez kauliem	800	1. 180 2. 90	1. 15 2. 10–20
Veseli liellopa, teļa un cūkas gaļas gabali ar vai bez kauliem	1000	1. 180 2. 90	1. 20 2. 15–25
Veseli liellopa, teļa un cūkas gaļas gabali ar vai bez kauliem	1500	1. 180 2. 90	1. 30 2. 20–30
Liellopa, teļa gaļa vai cūkgaļa gabalos vai šķēlēs	200	1. 180 2. 90	1. 2 <sup>1</sup> 2. 4–6
Liellopa, teļa gaļa vai cūkgaļa gabalos vai šķēlēs	500	1. 180 2. 90	1. 5 <sup>1</sup> 2. 5–10
Liellopa, teļa gaļa vai cūkgaļa gabalos vai šķēlēs	800	1. 180 2. 90	1. 8 <sup>1</sup> 2. 10–15
Maltā gaļa, jaukta <sup>2,3</sup>	200	90	10 <sup>4</sup>
Maltā gaļa, jaukta <sup>2,3</sup>	500	1. 180 2. 90	1. 5 <sup>4</sup> 2. 10–15
Maltā gaļa, jaukta <sup>2,3</sup>	800	1. 180 2. 90	1. 8 <sup>4</sup> 2. 10–20
Putnu gaļa vai putna gabali <sup>5</sup>	600	1. 180 2. 90	1. 8 2. 10–20
Putnu gaļa vai putna gabali <sup>5</sup>	1200	1. 180 2. 90	1. 15 2. 10–20
Zivs fileja, šķēles vai gabaliņi <sup>5</sup>	400	1. 180 2. 90	1. 5 2. 10–15
Dārzeni, piemēram, zirņi	300	180	10–15
Augļi, piemēram, avenes <sup>5</sup>	300	180	7–10 <sup>6</sup>
Augļi, piemēram, avenes <sup>5</sup>	500	1. 180	1. 8 <sup>6</sup>

<sup>1</sup> Apgrozot atdaliel atkusušās daļas.

<sup>2</sup> Sasaldējiet ēdienus plakanā stāvoklī.

<sup>3</sup> Noņemiet jau atkausēto gaļu.

<sup>4</sup> Ēdiens vairākkārt jāapgroza.

<sup>5</sup> Atdaliel atkausētos gabalus vienu no otra.

<sup>6</sup> Ik pa laikam uzmanīgi apmaisiet ēdienu.

nelieliem alumīnija folijas gabaliņiem. Foliņa nedrīkst saskarties ar cepeškrāsns sienām.

2. Startējiet darbību.

Kad pagājusi puse atkausēšanas laika, alumīnija foliju varat noņemt.

3. **Piezīme:** Atkausējot gaļu un putna gaļu, rodas šķidrums.

Apgriežot ēdienu, šķidrums ir jānoņem, un to nekādā gadījumā nedrīkst izmantot uzturā vai ļaut tam nonākt saskarē ar citiem pārtikas produktiem.

4. Gatavošanas laikā vienu vai divas reizes apgrieziet vai apmaisiet ēdienus.

Lielus gabalus apgrieziet vairākkārt.

5. Lai temperatūra izlīdzinātos, vēl aptuveni 10 līdz 20 minūtes atlaidiniet atkausēto ēdienu istabas temperatūrā.

Putniem varat izņemt iekšas. Gaļu var turpināt apstrādāt arī tad, ja tās iekšpuse vēl ir nedaudz sasalusi.

Ēdiens	Svars, g	Mikroviļņu jauda, W	Ilgums, min
		<b>2.</b> 90	<b>2.</b> 5–10
Sviesta kausēšana <sup>1</sup>	125	<b>1.</b> 180 <b>2.</b> 90	<b>1.</b> 1 <b>2.</b> 2–3
Sviesta kausēšana <sup>1</sup>	250	<b>1.</b> 180 <b>2.</b> 90	<b>1.</b> 1 <b>2.</b> 3–4
Maizes klaips	500	<b>1.</b> 180 <b>2.</b> 90	<b>1.</b> 6 <b>2.</b> 5–10
Maizes klaips	1000	<b>1.</b> 180 <b>2.</b> 90	<b>1.</b> 12 <b>2.</b> 10–20
Kūka, sausa, piemēram, biskvīta kūka <sup>2,3</sup>	500	90	10–15
Kūka, sausa, piemēram, biskvīta kūka <sup>2,3</sup>	750	<b>1.</b> 180 <b>2.</b> 90	<b>1.</b> 5 <b>2.</b> 10–15
Kūka, sulīga, piemēram, augļu kūka, biezpiena kūka <sup>2</sup>	500	<b>1.</b> 180 <b>2.</b> 90	<b>1.</b> 5 <b>2.</b> 15–20
Kūka, sulīga, piemēram, augļu kūka, biezpiena kūka <sup>2</sup>	750	<b>1.</b> 180 <b>2.</b> 90	<b>1.</b> 7 <b>2.</b> 15–20

## 16.4 Uzsildīšana

Ierīcē varat uzsildīt ēdienus.

### Ēdienu uzsildīšana

#### ⚠ **BRĪDINĀJUMS – Apdegumu risks!**

Uzsildīti ēdieni izdala siltumu. Trauki var sakarst.

- ▶ Traukus vai piederumus no gatavošanas nodalījuma vienmēr izņemiet ar virtuves cimdiem.

#### ⚠ **BRĪDINĀJUMS – Applaucēšanās risks!**

Karsējot šķidrumus, var aizkavēties to vārīšanās. Tas nozīmē, ka, sasniedzot vārīšanās temperatūru, neizdalās raksturīgie tvaika burbuļi. Ja trauks kaut nedaudz vibrē, ievērojiet piesardzību. Karstais šķidrums var pēkšņi pārplūst trauka malām un izšļakstīties.

- ▶ Sildīšanas laikā traukā vienmēr ievietojiet karoti. Šādi tiek novērsta vārīšanās aizkavēšanās.

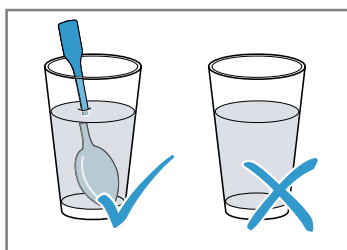

### Sasaldētu ēdienu uzsildīšana mikroviļņu režīmā

Ņemiet vērā ieteicamos iestatījumus sasaldētu ēdienu uzsildīšanai mikroviļņu režīmā.

Ēdiens	Svars, g	Mikroviļņu jauda, W	Ilgums, min
Vairāki ēdieni, atsevišķi ēdieni, gatavi ēdieni ar 2–3 sastāvdaļām	300–400	600	8–11
Zupa	400	600	8–10
Sautējums	500	600	10–13
Gaļas šķēles vai gabaliņi mērcē, piemēram, gulašs	500	600	12–17 <sup>4</sup>

<sup>1</sup> Pilnībā noņemiet iepakojumu.

<sup>2</sup> Atkausējiet tikai kūkas bez glazūras, krējuma, želatīna vai krēma.

<sup>3</sup> Kūkas gabalus atdaliet vienu no otra.

<sup>4</sup> Samaisot atdaliet gaļas gabalus vienu no otra.

Ēdiens	Svars, g	Mikroviļņu jauda, W	Ilgums, min
Sacepumi, piemēram, lazanja, kaneloni	450	600	10–15
Piedevas, piemēram, rīsi, nūdeles <sup>1</sup>	250	600	2–5
Piedevas, piemēram, rīsi, nūdeles <sup>1</sup>	500	600	8–10
Dārzeni, piemēram, zirņi, brokoļi, burkāni <sup>2</sup>	300	600	8–10
Dārzeni, piemēram, zirņi, brokoļi, burkāni <sup>2</sup>	600	600	14–17
Saldie spināti <sup>3</sup>	450	600	11–16

### Uzsildīšana mikroviļņu režīmā

Ņemiet vērā ieteicamos iestatījumus uzsildīšanai mikroviļņu režīmā.

Ēdiens	Daudzums	Mikroviļņu jauda, W	Ilgums, min
Dzērieni <sup>4</sup>	200 ml	800	2–3 <sup>5,6</sup>
Dzērieni <sup>4</sup>	500 ml	800	3–4 <sup>5,6</sup>
Zīdaiņu barība, piemēram, piena pudelītes <sup>7</sup>	50 ml	360	aptuveni 0,5 <sup>8,9</sup>
Zīdaiņu barība, piemēram, piena pudelītes <sup>7</sup>	100 ml	360	aptuveni 1 <sup>8,9</sup>
Zīdaiņu barība, piemēram, piena pudelītes <sup>7</sup>	200 ml	360	1,5 <sup>8,9</sup>
Zupa, 1 tase	200 g	600	2–3
Zupa, 2 tases	400 g	600	4–5
Vairāki ēdieni, atsevišķi ēdieni, gatavi ēdieni ar 2–3 sastāvdaļām	350-500 g	600	4–8
Gaļa mērcē <sup>10</sup>	500 g	600	8–11
Sautējums	400 g	600	6–8
Sautējums	800 g	600	8–11
Dārzeni, 1 porcija <sup>1</sup>	150 g	600	2–3
Dārzeni, 2 porcijas <sup>1</sup>	300 g	600	3–5

### 16.5 Gatavošana

Ierīcē var gatavot ēdienu.

#### Ēdiena gatavošana

##### **⚠ BRĪDINĀJUMS – Apdegumu risks!**

Uzsildīti ēdieni izdala siltumu. Trauki var sakarst.

- ▶ Traukus vai piederumus no gatavošanas nodalījuma vienmēr izņemiet ar virtuves cimdiem.

1. Pārbaudiet, vai trauks pēc lieluma atbilst gatavošanas nodalījumam un vai rotējošais paliktņis var netraucēti griezties.
2. Lieciet ēdienu traukā iespējami plānākā kārtā.
3. Nosedziet ēdienu ar piemērotu vāku, šķīvi vai speciālo mikroviļņu plēvi.
4. Novietojiet trauku uz rotējošā paliktņa.
5. Startējiet darbību.
6. Uzsildīto ēdienu atstājiet istabas temperatūrā vēl uz 2–5 minūtēm, lai izlīdzinātos temperatūra.

#### Gatavošana mikroviļņu režīmā

Ēdiens	Daudzums	Piederums	Mikroviļņu jauda, W	Ilgums, min	Norādījumi
Zivs, piem., filejas gabali	400 g	Trauks bez vāka	600	10 – 15	Pievienojiet neredz ūdens, citronu sulas vai vīna.

<sup>1</sup> Pievienojiet ēdienam neredz šķidrums.

<sup>2</sup> Traukā ielejiet tik daudz ūdens, lai tas nosegtu pamatni.

<sup>3</sup> Sautējiet ēdienu, nepievienojot ūdeni.

<sup>4</sup> Ielieciet glāzē karoti.

<sup>5</sup> Nepārkarsējiet alkoholiskos dzērienus.

<sup>6</sup> Uzraugiet ēdiena gatavošanas laikā.

<sup>7</sup> Zīdaiņu pārtiku sildiet bez knupīša vai vāciņa.

<sup>8</sup> Pēc uzkaršēšanas ēdiena vienmēr rūpīgi sakratiet.

<sup>9</sup> Obligāti pārbaudiet temperatūru.

<sup>10</sup> Gaļas šķēles atdaliet vienu no otras.

Ēdiens	Daudzums	Piederums	Mikroviļņu jauda, W	Ilgums, min	Norādījumi
Svaigi dārzeņi	250 g	Trauks ar vāku	600	5 – 10	Sagrieziet sastāvdaļas vienāda lieluma gabalos. Uz 100 g pievienojiet 1 līdz 2 ēdamkarotes ūdens. Ēdienu ik pa laikam apmaisiet.
Svaigi dārzeņi	500 g	Trauks ar vāku	600	10 – 15	Ēdienu ik pa laikam apmaisiet.
Kartupeļi	250 g	Trauks ar vāku	600	8 – 10	Sagrieziet sastāvdaļas vienāda lieluma gabalos. Uz 100 g pievienojiet 1 līdz 2 ēdamkarotes ūdens. Ēdienu ik pa laikam apmaisiet.
Kartupeļi	500 g	Trauks ar vāku	600	11 – 14	Sagrieziet sastāvdaļas vienāda lieluma gabalos. Uz 100 g pievienojiet 1 līdz 2 ēdamkarotes ūdens. Ēdienu ik pa laikam apmaisiet.
Kartupeļi	750 g	Trauks ar vāku	600	15 – 22	Sagrieziet sastāvdaļas vienāda lieluma gabalos. Uz 100 g pievienojiet 1 līdz 2 ēdamkarotes ūdens. Ēdienu ik pa laikam apmaisiet.
Rīsi	125 g	Trauks ar vāku	<b>1.</b> 800 <b>2.</b> 180	<b>1.</b> 5 – 7 <b>2.</b> 12 – 15	Pievienojiet divkāršu daudzumu šķidrums.
Rīsi	250 g	Trauks ar vāku	<b>1.</b> 800 <b>2.</b> 180	<b>1.</b> 6 – 8 <b>2.</b> 15 – 18	Pievienojiet divkāršu daudzumu šķidrums.
Augļi, kompots	500 g	Trauks ar vāku	600	9 – 12	–
Saldie ēdieni, piem., pudiņš, ātri pagatavojams	500 ml	Trauks ar vāku	600	5 – 8	Pudiņu ik pa laikam ar putojamo slotiņu 2 līdz 3 reizes rūpīgi apmaisiet.

### Pudiņš no pulvera maisījuma

#### **BRĪDINĀJUMS – Apdegumu risks!**

Uzsildīti ēdieni izdala siltumu. Trauki var sakarst.

► Traukus vai piederumus no gatavošanas nodalījuma vienmēr izņemiet ar virtuves cimdiem.

1. Pudiņa pulvera maisījumu atbilstoši norādēm uz iepakojuma kopā ar cukuru un nedaudz piena samaisiet izmantošanai mikroviļņu krāsnī piemērotā, augstā bļodā tā, lai nebūtu kunkuļu.
2. Pievienojiet pārējo pienu un vēlreiz izmaisiet.
3. Ievietojiet bļodu gatavošanas nodalījumā un aizveriet iekārtas durvis.

4. Iestatiet iekārtu atbilstoši ieteicamajiem iestatījumiem.

5. Pēc 3 minūtēm pirmoreiz apmaisiet. Pēc tam apmaisiet ik pēc vienas minūtes, līdz ir sasniegta vēlāmā konsistence.

Gatavošanas laiks ir atkarīgs no piena temperatūras un izmantotā trauka.

### 16.6 Pārbaudes ēdieni

Šie pārskati ir izveidoti pārbaudes institūciju vajadzībām, lai atvieglotu ierīces pārbaudi saskaņā ar EN 60350-1:2013 vai IEC 60350-1:2011 un saskaņā ar standartu EN 60705:2012, IEC 60705:2010.

### Gatavošana mikroviļņu režīmā

Ēdiens	Mikroviļņu jauda, W	Ilgums, min	Norādījums
Olas ar pienu, 750 g	<b>1.</b> 360 <b>2.</b> 90	<b>1.</b> 12–17 <b>2.</b> 20–25	Novietojiet 20x25 cm Pyrex veidni uz rotējošā paliktņa.
Biskvīts	600	8–10	Novietojiet Ø 22 cm Pyrex veidni uz rotējošā paliktņa.
Maltas gaļas cepetis	600	23 - 28	Novietojiet Pyrex veidni uz rotējošā paliktņa.

### Atkausēšana mikroviļņu režīmā

Ieteicamie iestatījumi atkausēšanai mikroviļņu režīmā.

**Iv** Šādi izdosies

<b>Ēdiens</b>	<b>Mikroviļņu jauda, W</b>	<b>Ilgums, min</b>	<b>Norādījums</b>
Gaļa	<b>1.</b> 180 <b>2.</b> 90	<b>1.</b> 5–7 <b>2.</b> 10–15	Novietojiet Ø 22 cm Pyrex veidni uz rotējošā paliktņa.









# Pateicamies par Bosch iekārtas pirkumu!

Reģistrējiet savu jauno iekārtu MyBosch jau tūlīt un gūstiet šādas priekšrocības:

- **Profesionāļu ieteikumi un padomi par jūsu iekārtu**
- **Iespējas pagarināt garantiju**
- **Atlaides piederumiem un rezerves daļām**
- **Vienmēr pieejama digitālā lietošanas instrukcija un visi iekārtas dati**
- **Vienkārša piekļuve Bosch sadzīves tehnikas servisam**

Vienkārša reģistrācija bez maksas – arī mobilajās ierīcēs:

**[www.bosch-home.com/welcome](http://www.bosch-home.com/welcome)**

**BOSCH**  
HOME APPLIANCES  
**SERVICE**

## Jums nepieciešama palīdzība? Šeit jūs to atradīsiet.

Profesionāla konsultācija par jūsu Bosch iekārtām, palīdzība problēmu gadījumā vai remonts, ko veiks Bosch eksperti.

Uzziniet visu par daudzveidīgajām iespējām, kā Bosch var jūs atbalstīt:

**[www.bosch-home.com/service](http://www.bosch-home.com/service)**

Kontaktinformācija visās valstīs ir norādīta pievienotajā servisu sarakstā.

### **BSH Hausgeräte GmbH**

Carl-Wery-Straße 34  
81739 München, GERMANY  
[www.bosch-home.com](http://www.bosch-home.com)

A Bosch Company



**9001625711** (051202) REG25

lv