



ART. NR. JG 003510

LV Lietošanas instrukcijas

Jogurta pagatavošanas ierīce

4

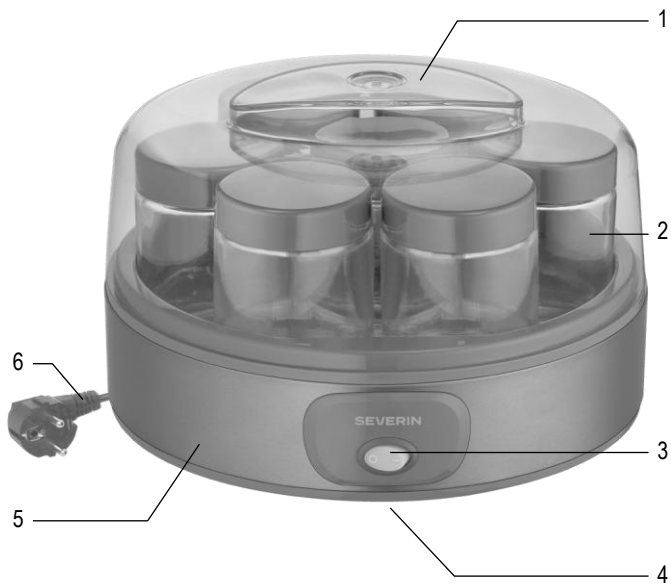

Tehniskie dati	
Ierīces Nr.	JG 003510
Elektroenerģijas patēriņš	18 W
Spriegums, frekvence	220-240 V~ 50/60 Hz
Aizsardzības pakāpe	1
Svars	2,1 kg
Ierīces izmēri (P x Dz x A)	244 x 244 x 145 mm
Burku skaits	7 gab.

Tehnisko informāciju par darbības stāvokļiem saskaņā ar ekodizaina prasībām (ES Regula 2023/826) var aplūkot, izmantojot QR kodu vai saiti "<https://severin.com/de-de/oekodesign-richtlinie>".



Jogurta pagatavošanas ierīce

Godājamais klient!

Pirms ierīces lietošanas uzmanīgi izlasiet šos norādījumus un saglabājiet šo rokasgrāmatu turpmākai atsaucei. Ierīci drīkst izmantot tikai personas, kas ir iepazinušās ar šiem norādījumiem.

Pieslēgšana elektrotīklam

Ierīci atļauts pieslēgt vienīgi sazemētai kontaktligzdai, kas ir uzstādīta saskaņā ar noteikumiem.

Pārliecinieties, ka barošanas spriegums atbilst spriegumam, kas norādīts ierīces etiķetē.

Šis produkts atbilst visām saistošajām CE marķējuma direktīvām.

Iepazīšanās ar izstrādājumu

1. Ierīces vāks
2. Burkas (7 gab.)
3. Ieslēgšanas-izslēgšanas slēdzis ar indikatora gaismu
4. Datu plāksnīte (ierīces apakšpusē)
5. Galvenais bloks
6. Strāvas vads ar kontaktdakšu

Svarīgi drošības norādījumi

- Lai izvairītos no apdraudējumiem un ievērotu drošības prasības, šīs elektroierīces vai tās strāvas vada remontu atļauts veikt mūsu klientu apkalpošanas nodaļai. Ja nepieciešams remonts, sazinieties ar mūsu klientu apkalpošanas nodaļu pa tālruni vai e-pastu (skatīt atsevišķu garantijas deklarāciju).
- Pirms ierīces tīrīšanas pārliecinieties, ka tā ir atvienota no barošanas avota un pilnībā atdzisusi.
- Lai izvairītos no elektriskās strāvas trieciena riska, nemazgājiet ierīci ar šķidrumiem un neiemērciet to šķidrumā.
- Pēc katra lietošanas cikla stikla burkas un vāciņi rūpīgi jānotīra siltā ziepjūdenī vai

- trauku mazgājamā mašīnā.
- **BRĪDINĀJUMS!** Jebkura nepareiza lietošana var izraisīt miesas bojājumus.
 - **UZMANĪBU!** Ierīce darbības laikā uzsilst un kādu laiku pēc tam paliks silta.
 - Šo ierīci ir paredzēts izmantot mājsaimniecībā un līdzīgiem mērķiem, piemēram:
 - darbinieku virtuvēs veikalos, birojos un citās līdzīgās darba vidēs,
 - lauksaimniecības darba vidē,
 - klientiem viesnīcās, moteļos utt. un līdzīgās izmitināšanas vietās,
 - pansijas tipa iestādēs.
 - Šo ierīci var lietot bērni no 8 gadu vecuma un personas ar ierobežotām fiziskām, maņu vai garīgajām spējām vai personas, kam trūkst pieredzes un zināšanu, ja viņi ir saņēmuši uzraudzību vai instrukcijas par ierīces lietošanu un pilnībā izprot visas ar to saistītās briesmas un drošības pasākumus.
 - Bērniem ir aizliegts rotaļāties ar šo ierīci.
 - Bērniem nedrīkst ļaut veikt ierīces tīrīšanas vai apkopes darbus, ja vien viņi netiek uzraudzīti un ir vismaz 8 gadus veci.
 - Ierīce un tās strāvas vads vienmēr jātur pietiekami tālu no bērniem, kas jaunāki par 8 gadiem.

- **Uzmanību!** Uzglabājiet visus iepakojuma materiālus bērniem nesasniedzamā vietā – tie ir potenciāls apdraudējuma avots, piemēram, var rasties nosmakšanas risks.
- Katru reizi, kad ierīce tiek izmantota, galvenais korpuss, tostarp strāvas vads, kā arī jebkurš uzstādītais stiprinājums rūpīgi jāpārbauda, vai tajā nav defektu. Ja ierīce ir, piemēram, nokritusi uz cietas virsmas vai ir izmantots pārmērīgs spēks, lai atvienotu strāvas vadu, to aizliegts turpināt lietot: par neredzami bojājumi var negatīvi ietekmēt ierīces ekspluatācijas drošību.
- Darbības laikā ierīce jānovieto uz līdzenas, neslīdošas virsmas, kas ir noturīga pret šļakatām un traipiem.
- Neļaujiet ierīcei vai tās strāvas vadam saskarties ar karstām virsmām vai saskarties ar siltuma avotiem.
- **Vienmēr izņemiet kontaktdakšu no sienas kontaktligzdas**
 - darbības traucējumu gadījumā,
 - pēc lietošanas, kā arī
 - pirms ierīces tīrīšanas.
- Atvienojot kontaktdakšu no sienas kontaktligzdas, nekad nevelciet strāvas vadu; vienmēr satveriet pašu kontaktdakšu. Neļaujiet strāvas vadam brīvi karāties.
- Ražotājs neuzņemas atbildību, ja bojājumi rodas nepareizas lietošanas dēļ vai ja netiek ievēroti šie norādījumi.

Pirms pirmās lietošanas reizes:

- Pirms ierīces pirmās lietošanas reizes visas detaļas ir jānotīra, kā aprakstīts sadaļā *Tīrīšana un apkope*.

Sastāvdaļu sagatavošana

- Lai pagatavotu jogurtu, jums būs nepieciešams norādītais piena daudzums un, lai sāktu fermentācijas procesu, dabīgs svaigs jogurts (kas nav termiski apstrādāts un ir bez cukura, augļiem vai augļu sulas).
- Svaiga jogurta vietā var izmantot sauso kultūru (jogurta pulveri).
- Parasti var izmantot jebkāda veida govju pienu. Sterilizēts vai U. H. T. piens sniegs vislabākos rezultātus. Jebkāda cita veida piens pirms lietošanas neilgu laiku jāuzsilda līdz 90 °C. Pēc tam ļaujiet pienam atdzist līdz apm. 40 °C. **Augstāka temperatūra var iznīcināt jogurta kultūras.**
- Vegānisko jogurtu var pagatavot no sojas vai kokosriekstu piena. Auzu vai mandeļu piens nav piemērots.

Norāde:

- Jogurts, kas gatavots no augu piena, ir diezgan krēmīgs un mazāk stingrs. Ja vēlaties, iesakām pievienot cieti (1-2 ēdamkarotes uz 1 l piena). Iemaisiet cieti nelielā daudzumā piena. Ļaujiet atlikušajam pienam uzvārties, iemaisiet cieti un ļaujiet tam vārties nelielā karstumā apmēram 2 minūtes; tas palīdzēs novērst jebkādu miltainu piegāršu. Pēc tam ļaujiet pienam atdzist līdz temperatūrai, kas zemāka par 40 °C.
- Cietes daudzumu var mainīt atkarībā no garšas.

Stikla burku sagatavošana

- Pārlicinieties, ka stikla burkas ir tīras un sausas.
- Vienā stikla burkā jāievieto 1 līdz 2 tējkarotes dabīgā jogurta.
- Lietojot jogurta pulveri, ievērojiet ražotāja norādījumus.
- Katras stikla burkas tilpums ir aptuveni 150 ml.

Norāde:

Jogurta un ierauga kultūrai jābūt vienādā temperatūrā. Iesakām istabas temperatūru.

- Ja nepieciešams, īslaicīgi uzsildiet pienu līdz 90 °C un pēc tam ļaujiet tam atdzist līdz temperatūrai, kas zemāka par 40 °C.
- Ievietojiet sastāvdaļas piemērotā bļodā un viegli, bet rūpīgi samaisiet saturu.
- Vienādi sadaliet maisījumu stikla burkās.
- Uzlieciet vāku un cieši pieskrūvējiet.

Gatavošanas laiks:

- Silts piens (37-40 °C) : 5-6 h
Piens istabas temperatūrā : 8-9 h
- Jogurtam, kas gatavots no augu piena, apstrādes laiks palielinās par aptuveni 2 stundām.

Lietošana

- Novietojiet jogurta gatavošanas ierīci telpā normālā istabas temperatūrā.
- Ielieciet sagatavotās porciju glāzes sildīšanas traukā un pārklājiet jogurta pagatavošanas ierīci ar augšējo vāku
- Pieslēdziet strāvas vadu elektrotīklam un ieslēdziet jogurta pagatavošanas ierīci, izmantojot ieslēgšanas/izslēgšanas slēdzi. Iedegas indikatora lampiņa.
- Pēc tam jogurta pagatavošanas ierīce jāatstāj netraucēta, līdz jogurts ir gatavs. **Izvairieties no auksta caurvēja, triecieniem un kustībām.**
- Jogurts būs gatavs, kad būs pagājis nepieciešamais apstrādes laiks.
- Izslēdziet ierīci.
- Iznemiet kontaktdakšu no rozetes.
- Pārliciet **siltās** burkas ledusskapī un ļaujiet jogurtam dažas stundas attīstīties.
- Ja vēlaties pagatavot augļu jogurtu, pievienojiet augļus siltajam jogurtam pirms burku pārvietošanas uz ledusskapi.
- Kad esat pagatavojuši pirmo jogurta partiju, rezervējiet nepieciešamo jogurta daudzumu nākamajai partijai.
- **Piezīme:** Pēc vairākiem cikliem jogurts var kļūt ūdeņains, un tad ir laiks atsākt procesu ar svaigu dabisko jogurtu vai svaigu jogurta pulveri.

Tīrīšana un apkope

- Pirms ierīces tīrīšanas pārliecinieties, ka tā ir atvienota no barošanas avota un pilnībā atdzisusi.
- Lai izvairītos no elektriskās strāvas trieciena riska, nemazgājiet ierīci ar šķidrumiem un neiemērciet to šķidrumā.
- Lai noslaucītu pamatni un augšējo vāku, izmantojiet tikai tīru, sausu vai nedaudz mitru drānu.
- Stikla burkas un augšējo vāku var notīrīt siltā ziepjūdenī vai trauku mazgājamā mašīnā.

Receptes

Piezīme: gatavojot jogurtu, ievērojiet iepriekšējās nodaļās sniegtos norādījumus.

Dabīgs jogurts

900 ml piena 3,5 %

140 g dabīgā jogurta 3,8 %

- Ievietojiet sastāvdaļas piemērotā bļodā un viegli, bet rūpīgi samaisiet saturu.
- Vienādi sadaliet maisījumu stikla burkā.
- Uzlieciet vāku un cieši pieskrūvējiet.
- Ielieciet stikla burkas ierīcē un uzlieciet augšējo vāku.
- Ieslēdziet ierīci.
- Pēc apstrādes burkas ievietojiet ledusskapī un ļaujiet jogurtam kādu laiku attīstīties.

Grieķu stila jogurts

800 ml piena 3,5 %

100 ml krējuma 30 %

140 g dabīgā jogurta 3,8 vai grieķu stila jogurta 10 %

- Ievietojiet sastāvdaļas piemērotā bļodā un viegli, bet rūpīgi samaisiet saturu.
- Sildiet maisījumu līdz 37 °C, **bet** nepārsniedziet šo temperatūru.
- Vienādi sadaliet maisījumu stikla burkā.
- Uzlieciet vāku un cieši pieskrūvējiet.
- Ielieciet stikla burkas ierīcē un uzlieciet augšējo vāku.
- Ieslēdziet ierīci.
- Pēc apstrādes burkas ievietojiet ledusskapī un ļaujiet jogurtam kādu laiku attīstīties.
- Lai baudītu tipisku jogurtu grieķu gaumē, sūkalas var noliet. Ievietojiet kokvilnas audumu piemērotā sietiņā, ielejiet gatavo jogurtu audumā un ļaujiet tam dažas stundas nostāvēties ledusskapī (atkarībā no vēlamās konsistences).

Utilizācija



Ierīces, kas apzīmētas ar šo simbolu, jāiznīcina atsevišķi no sadzīves atkritumiem, jo tās satur vērtīgus materiālus, kurus var pārstrādāt. Pareiza utilizācija aizsargā vidi un cilvēku veselību. Jūsu vietējā iestāde vai mazumtirgotājs var sniegt informāciju par šo jautājumu.

Izplatītājs:

Sandman Grupi AS,
Laki pōik 6,
12919 Tallinn,
Estonia
www.sandman.ee