

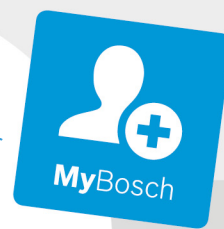

BOSCH



Register your
new device on
MyBosch now and
get free benefits:
**[bosch-home.com/
welcome](https://bosch-home.com/welcome)**

Mikrolaineahi

BFL523MS0 BFL524MS0 BFL524MB0 BFL524MW0

[et] Kasutusjuhend

Mikrolaineahi

Sisukord

	Nõuetekohane kasutamine	4
	Olulised ohutusnõuded	4
	Üldine teave	4
	Mikrolaineahi	5
	Paigaldamine ja ühendamine	6
	Kahjustuste põhjused	7
	Keskkonnakaitse	7
	Keskkonnasäästlik jäätmekäitlus	7
	Seadmega tutvumine	7
	Juhtpaneel	7
	Juhtelemendid	8
	Helisignaali kestuse muutmine	8
	Tarvikud	8
	Eritarvikud	8
	Enne esmakordset kasutamist	9
	Ahjukambri puhastamine ja pöörleva aluse kohaleasetamine	9
	Kellaaja seadmine	9
	Ahjukambri ja lisatarvikute puhastamine	9
	Mikrolaineahi	9
	Nõu	9
	Mikrolainevõimsused	10
	Mikrolainevõimsuse seadistamine	10
M	Mälu	11
	Mälu salvestamine	11
	Mälu käivitamine	11
	Programmid	11
	Programmi seadistamine	11
	Sulatamine automaatprogramme kasutades	12
	Toidu valmistamine automaatprogramme kasutades	12
	Põhiseaded	13
	Puhastamine	13
	Puhastusvahend	13
	Mida teha tõrgete korral?	14
	Hooldekeskus	15
	E-number ja FD-number	15
	Tehnilised andmed	15

	Meie köögistuudios katsetatud	16
	Sobivad nõud	16
	Ebasobivad nõud	16
	Sulatamine	16
	Sügavkülmutatud roogade soojendamine	17
	Roogade soojendamine	18
	Soovitusi mikrolaineahju kasutamiseks	19
	Kontrollroad	19

Lisateavet toodete, tarvikute, varuosade ja teeninduse kohta leiate Internetist aadressil: **www.bosch-home.com** ja Online-Shop: **www.bosch-eshop.com**

Nõuetekohane kasutamine

Lugege kasutusjuhend hoolikalt läbi. Sellest leiate vajaliku teabe seadme ohutuks ja õigeks käsitlemiseks. Hoidke kasutus- ja paigaldusjuhend alles hilisemaks kasutamiseks või seadme järgmiste omanike tarvis.

Seade on ette nähtud üksnes sisseehitamiseks. Järgige paigaldusjuhendit. Kontrollige seade pärast pakendi eemaldamist üle. Transpordil tekkinud vigastuste tuvastamise korral ärge ühendage seadet vooluvõrku.

Ilma pistikuta seadmeid võib vooluvõrku ühendada üksnes väljaõppinud elektrik. Seadme garantii ei laiene kahjustustele, mis on põhjustatud valest ühendamisest vooluvõrku.

Seade on ette nähtud kasutamiseks üksnes kodustest tingimustes. Kasutage seadet vaid toitute ja jookide valmistamiseks. Ärge jätke töötavat seadet järelevalveta. Kasutage seadet üksnes suletud ruumides.

See seade on ette nähtud kasutamiseks kõrgusel kuni maksimaalselt 4000 meetrit üle merepinna.

Üle 8-aastased lapsed ja isikud, kelle füüsilised või vaimsed võimed on piiratud või kellel puuduvad seadme kasutamiseks vajalikud teadmised ja kogemused, tohivad seadet kasutada ainult juhul, kui nende üle teostab järelevalvet nende turvalisuse eest vastutav isik või kui neile on selgitatud seadme ohutut käsitlemist ja kui nad on mõistnud seadmest tulenevaid ohte.

Lapsed ei tohi seadmega mängida. Lapsed tohivad seadet puhastada ja hooldada vaid juhul, kui nad on vanemad kui 15-aastased ja nende üle teostatakse järelevalvet.

Alla 8-aastased lapsed hoidke seadmest ja ühendusjuhtmest eemal.

Asetage lisatarvik ahju alati õigetpidi.
→ "Enne esmakordset kasutamist" lk 9

Olulised ohutusnõuded

Üldine teave

Hoiaatus – Põlengu oht!

- Ahju jäetud tuleohtlikud esemed võivad süttida. Ärge hoidke ahjus süttivaid esemeid. Ärge avage ahju ust, kui ahjust tuleb suitsu. Lülitage seade välja ja eemaldage pistik pistikupesast või lülitage elektrikilbist välja vool.
- Seade läheb väga kuumaks. Kui seade ehitatakse sisse kappi, mis on uksega suletav, tekib suletud ukse taga kuumuse kogunemine. Kasutage seadet vaid siis, kui kapi uks on avatud.

Hoiaatus – Elektrilöögi oht!

- Asjatundmatult tehtu parandustööd on ohtlikud. Parandustööd teha ja kahjustatud ühendusjuhet välja vahetada tohib vaid tootja väljaõppe läbinud tehnik. Kui seade on defektne, eemaldage pistik pistikupesast või lülitage vool elektrikilbist välja. Pöörduge hooldekeskusesse
- Seadme kuumade osadega kokkupuute korral võib elektriseadme toitejuhtme isolatsioon sulama hakata. Veenduge, et elektriseadme toitejuhe ei puutu kokku seadme kuumade osadega.
- Sissetungiv niiskus võib tekitada elektrilöögi. Ärge kasutage kõrgsurvepesurit ega aurupuhastit.
- Sissetungiv niiskus võib põhjustada elektrilöögi. Ärge jätke ahju väga kuumaks ega niiskesse keskkonda. Kasutage seadet üksnes suletud ruumides.
- Defektne seade võib põhjustada elektrilöögi. Ärge kunagi lülitage sisse seadet, mis on defektne. Eemaldage võrgupistik pistikupesast või lülitage elektrivool elektrikilbist välja. Võtke ühendust hooldekeskusega.
- Seade töötab kõrgepingega. Ärge kunagi eemaldage korpust.

Hoiaatus – Tuleoht!

- Seade läheb väga kuumaks. Järgige minimaalset vahekaugust seadmest.
→ lehekülg 6
 - Ärge paigaldage seadet kapiukse taha.
 - Seadet ei tohi paigaldada kapi sisse.
- Nii võib seade üle kuumeneda.
- Lisatarvik ja nõu lähevad väga kuumaks. Nõude ja tarvikute väljavõtmisel kasutage alati pajakindaid või pajalappe.

- Alkoholi aurud võivad ahjus süttida. Ärge valmistage ahjus roogi, mis sisaldavad suures koguses kanget alkoholi. Suure alkoholisisaldusega jooke kasutage vaid väikestes kogustes. Avage ahju ust ettevaatlikult.

⚠️ Hoiatus – Põletusoht!

- Ukse avamisel võib ahjust välja paiskuda kuuma auru. Avage ahju ust ettevaatlikult. Hoidke lapsed seadmest eemal.
- Kuuma ahju sattunud vesi võib tekitada kuuma veeauru. Ärge kunagi valage kuuma ahju vett.

⚠️ Hoiatus – Vigastuste oht!

Kriimustatud klaas või ahjuuks võib lõhkeda. Ärge kasutage klaasist kaabitsaid, abrasiivse või küüriva toimega puhastusvahendeid.

Mikrolaineahi

⚠️ Hoiatus – Põlengu oht!

- Seadme kasutamine muuks otstarbeks kui ettenähtud on ohtlik ja võib tekitada varalist kahju ja kehavigastusi. Seadet ei tohi kasutada roogade või rõivaste kuivatamiseks, tuhvlite, seemne- või teraviljapatjade, nuustikute, niiskete tolmulappide jmt soojendamiseks. Näiteks ahjus soojendatud tuhvliid või terapadjad võivad süttida ka veel mitme tunni pärast. Kasutage seadet vaid toitude ja jookide valmistamiseks.
- Toiduained võivad süttida. Ärge soojendage roogi termopakendites. Ärge jätke plastist, paberist ja teistest süttivatest materjalidest pakendites olevaid toiduaineid järelevalveta. Ärge valige liiga suurt mikrolainevõimsust ja liiga pikka aega. Lähtuge kasutusjuhendis toodud andmetest. Ärge kuivatage toiduaineid mikrolainerežiimil. Ärge sulatage ega soojendage vähese vedelikusisaldusega toite, nt leiba, liiga suurel mikrolainevõimsusel või liiga pikka aega.
- Toiduõli võib süttida. Ärge kuumutage mikrolainerežiimil toiduõli, millele ei ole lisatud teisi toiduaineid.

⚠️ Hoiatus – Plahvatuse oht.!

Vedelikud ja teised toiduained võivad tihedalt suletud nõudes plahvatada. Ärge kuumutage vedelikke ja teisi toiduaineid tihedalt suletud nõudes.

⚠️ Hoiatus – Põletuse oht!

- Kõva koore või nahaga toiduained võivad keemise ajal ja ka järel lõhkeda. Ärge keetke koorega mune ja ärge soojendage kõvaks keedetud mune. Ärge küpsetage koorikloomi. Härjasilmade valmistamisel torgake munakollane eelnevalt läbi. Kõva koore või nahaga toiduainete, nt õunte, tomatite ja kartulite koor või viinerite nahk võib lõhkeda. Enne soojendamist torgake nahk või koor läbi.
- Beebitoit ei kuumene ühtlaselt. Ärge soojendage beebitoitu suletud nõus. Eemaldage alati kaas või lutt. Pärast soojendamist segage või loksutage toit hästi läbi. Enne kui hakkate last toitma, kontrollige toidu temperatuuri.
- Kuumadest roogadest eraldub soojust. Nõu võib minna väga kuumaks. Võtke nõud ja tarvikud ahjust välja pajakinnaste või pajalappide abil.
- Õhukindlalt suletud toiduainete pakend võib lõhkeda. Lähtuge pakendil toodud andmetest. Võtke road ahjust välja pajalappide või pajakinnaste abil.
- Kui seade töötab, lähevad selle ligipääsetavad osad kuumaks. Ärge kunagi puudutage kuumi osi. Hoidke lapsed seadmest eemal.
- Seadme nõuetevastane kasutamine on ohtlik. Seadmega on keelatud kuivatada roogi ja riietuseseid, soojendada susse, teraviljapatju, nuustikuid, niiskeid pesulappe jmt. Ülekuumenenud sussid, teraviljapadjad, nuustikud, niisked pesulapid jmt võivad üle kuumeneda ja põletusi tekitada.

⚠️ Hoiatus – Põletusoht!

- Vedelike kuumutamisel võib tekkida olukord, et vedelik kuumeneb üle keemistemperatuuri, ilma et põhjast tõuseksid üles tüüpilised aurumullid. Juba nõu minimaalne rappumine võib põhjustada kuuma vedeliku äkilise ülekeemise ja laialipritsumise. Vedelike kuumutamisel asetage nõusse alati lusikas. Nii väldite vedeliku ülekeemist.

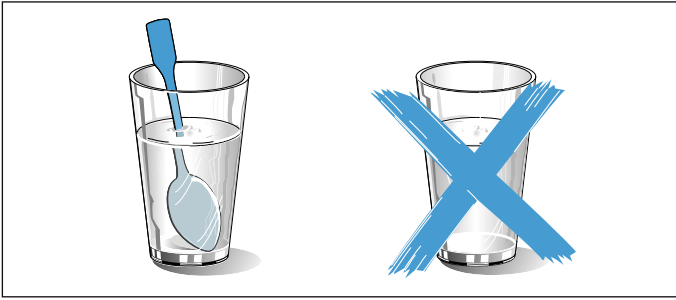

⚠️ Hoiatus – Vigastuste oht!

- Ebasobivad nõud võivad lõhkeda. Portselanist ja keraamikast nõude käepidemetes ja kaantes võib olla väikseid auke. Nende aukude taga peituvad tühimikud. Tühimikku tunginud niiskuse mõjul võivad nõud puruneda. Kasutage üksnes mikrolaineahju jaoks sobivaid nõusid.
- Kui seade töötab üksnes mikrolainerežiimil, võivad metallist või metalli sisaldavad keedunõud põhjustada sädemete tekke. Seade saab kahjustada. Kui seade töötab üksnes mikrolainerežiimil, siis ärge kasutage metallist nõusid.

⚠️ Hoiatus – Vigastuste oht!

- Kriimustatud klaas või ahjuuks võib lõhkeda. Ärge kasutage klaasist kaabitsaid, abrasiivse või küüriva toimega puhastusvahendeid.
- Ebasobivad nõud võivad lõhkeda. Portselanist ja keraamikast nõude käepidemetes ja kaantes võib olla väikseid auke. Nende aukude taga peituvad tühimikud. Tühimikku tunginud niiskuse mõjul võivad nõud puruneda. Kasutage üksnes mikrolaineahju jaoks sobivaid nõusid.
- Kui seade töötab üksnes mikrolainerežiimil, võivad metallist või metalli sisaldavad keedunõud põhjustada sädemete tekke. Seade saab kahjustada. Kui seade töötab üksnes mikrolainerežiimil, siis ärge kasutage metallist nõusid.
- Pöörlev klaasalus võib kildudeks puruneda. Ärge kunagi lööge teravate esemetega vastu pöörlevat alust.
- Pöörlevasse klaasalusesse tekkivad mõrad on ohtlikud. Käsitsege pöörlevat alust ettevaatlikult.

⚠️ Hoiatus – Elektrilöögi oht!

Seade töötab kõrgepingega. Ärge kunagi eemaldage korpust.

⚠️ Hoiatus – Raskete tervisekahjustuste oht!

- Vale puhastamine võib kahjustada seadme pealispinda. Eralduda võib mikrolaineenergiat. Puhastage seadet regulaarselt ja eemaldage toidujäägid kohe. Veenduge, et ahjukamber, uksetihend, uks ja ukseraam on alati puhtad.
→ "Puhastamine" lk 13
- Kui ahju uks või ukse tihend on kahjustatud, võib ahjust välja pääseda mikrolaineenergiat. Ärge kasutage ahju, kui ahju uks või ukse tihend on vigastatud. Pöörduge hooldustöökotta.
- Seadmetest, millel puudub korpuse kate, eraldub mikrolaineenergiat. Ärge kunagi eemaldage korpuse katet. Hooldus- ja parandustööde vajaduse korral pöörduge hooldustöökotta.

🔧 Paigaldamine ja ühendamine

Seade on ette nähtud ainult koduseks kasutamiseks.

Seade on ette nähtud ainult sisseehitamiseks.

Järgige eraldi paigaldusjuhendit.

Seade on valmis ühendamiseks vooluvõrku, seadet tohib ühendada ainult nõuetekohaselt installeeritud ja kaitsekontaktiga varustatud pistikupessa. Kaitse peab olema 10-amprine (L-või B-automaat). Võrgupinge peab vastama andmesildil märgitud pingele.

Pistikupesa paigaldada ja ühendusjuheta välja vahetada tohib vaid elektriala asjatundja. Kui pistik ei ole pärast paigaldamist enam ligipääsetav, peab olemas olema kõikidest poolustest katkestav omnipolaarne lülitusseade, mille kontaktivahemik on vähemalt 3 mm.

Kasutada ei tohi multipistikuid ega pikendusid.

Ülekoormuse korral tekib tulekahju oht.

Seadme võib sisse ehitada 60 cm laiusesse ülakappi (sügavus vähemalt 30 cm ja kõrgus põrandast 85 cm).

Kahjustuste põhjused

Tähelepanu!

- **Väga määratud tihend:** Kui tihend on väga määratud, ei sulgu ahjuks ahju kasutamisel enam korralikult. Külgneva köögimööbli pind võib seetõttu kahjustuda. Hoidke tihend alati puhas.
- **Mikrolainerežiimi töö tühja ahju puhul:** Tühja ahju sisselülitamine toob kaasa ülekoormuse. Ärge lülitage ahju sisse, kui selles ei ole toiduaineid. Erandiks on lühiajaline nõude test. → "Nõude test" lk 10
- **Mikrolaineahjus valmistatav popkorn:** Ärge valige liiga kõrget mikrolainevõimsust. Maksimaalen võimsus võib olla 600 W. Asetage popkornituuru alati klaastaldrikule. Alus võib ülekoormuse tõttu praguneda.
- Ülekeenud vedelik ei tohi läbi pöörleva aluse võlli sattuda seadme sisemusse. Jälgige küpsemisprotsessi. Valige esmalt lühem küpsetusaeg ja vajaduse korral pikendage seda.
- Ärge kasutage mikrolaineahju ilma pöörleva aluseta.
- **Sädemete teke:** Metall - nt klaasis olev lusikas - peab jääma ahjuseintest ja ukse siseküljest vähemalt 2 cm kaugusele. Sädemed võivad seismise ukseklaasi purustada.
- **Alumiiniumist alused:** Ärge kasutage alumiiniumist aluseid. Tekkivad sädemed kahjustavad seadet.
- **Jahtumine avatud ahjuukse puhul:** Laske ahjul jahtuda üksnes suletult. Ärge jätke midagi ahjuukse vahele. Ka siis, kui uks on vaid veidi avatud, võib külgneva mööbli pind aja jooksul kahjustuda.
- **Kondensaatniiskus ahjus:** Ukseklaasidele, sisesentele ja ahju põhja võib koguneda kondensaatniiskust. See on normaalne ega kahjusta mikrolaineahju tööd. Korrosiooni vältimiseks pühkige pinnad pärast toiduvalmistamise lõppu alati kuivaks.

Keskkonnakaitse

Keskkonnasäästlik jäätmekäitlus

Utiliseerige pakend keskkonnasäästlikult.



Seade on tähistatud vastavalt elektri- ja elektroonikaseadmete jäätmeid käsitlevale ELi direktiivile 2012/19/EL (waste electrical and electronic equipment – WEEE). Direktiiv sätestab elektri- ja elektroonikaseadmete jäätmete tagastamise ja ringlussevõtu raamtingimused Euroopa Liidus.

Seadmega tutvumine

Selles peatükis anname Teile selgitusi näidikute ja juhtelementide kohta. Peale selle tutvute seadme erinevate funktsioonidega.

Märkus: Olenevalt seadme tüübist võib esineda erinevusi värvides ja detailides.

Juhtpaneel

Juhtpaneeli kaudu reguleerite välja seadme erinevad funktsioonid. Näidikul näete aktuaalseid seadistusi.

Ülevaade näitab sisselülitatud seadme juhtpaneeli, millel on välja reguleeritud kellaage.

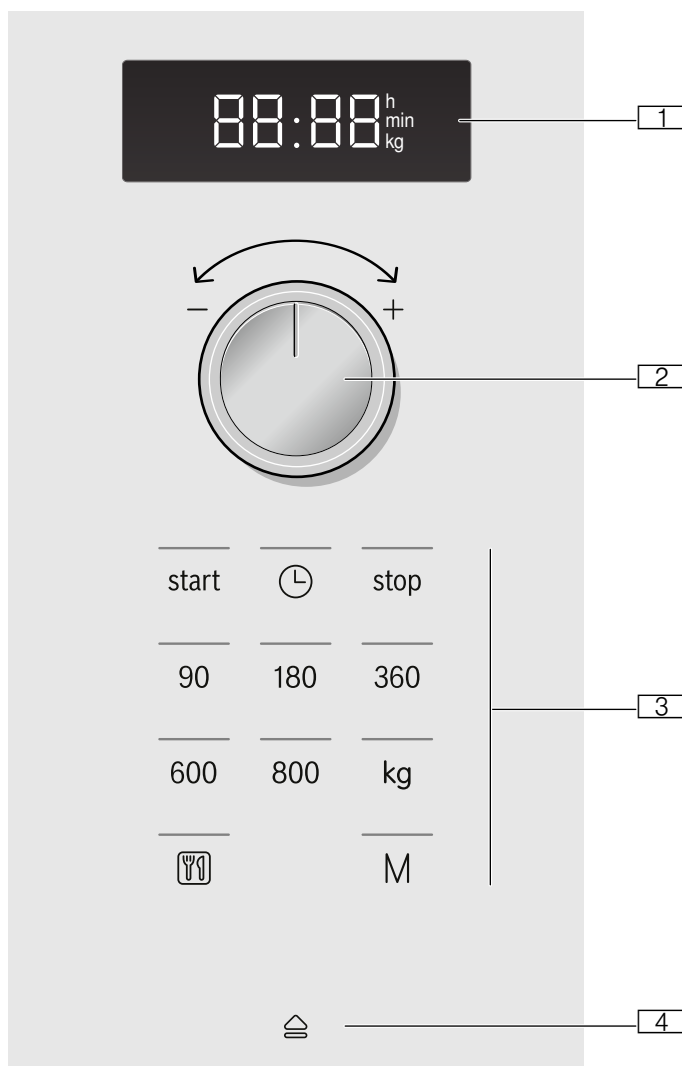

- 1 **Näit**
kellaage ja kestus
- 2 **Pöördnupp**
kellaaja ja kestuse reguleerimiseks või automaatprogrammide seadistamiseks.
- 3 **Nupud**
- 4 **Automaatne ukseavaja**

Juhtelemendid

Järgnevalt selgitatakse ülevaatlikult erinevate nuppude tähendust. Nende abil saate seadet lihtsalt ja kiiresti seadistada.

Nupud ja nende tähendus

Järgnevalt selgitatakse ülevaatlikult erinevate nuppude tähendust.

Nupud	Tähendus
Pealetrükk	
start	Funktsiooni käivitamine
⌚	Kellaaja seadmine
stop	Funktsiooni peatamine või katkestamine
90	Mikrolainevoimsuse 90W valimine
180	Mikrolainevoimsuse 180W valimine
360	Mikrolainevoimsuse 360W valimine
600	Mikrolainevoimsuse 600W valimine
800	Mikrolainevoimsuse 800W valik
kg	Kaalu valimine programmide puhul
🔍	Automaatprogrammide valik
M	Mäu valimine
🔒	Seadme ukse avamine

Pöördnupp

Pöördnupust saate muuta kõiki soovituslikke ja seatud aegu ja temperatuure.

Pöördnupp on sissevajutatav. Sisseviimiseks ja väljatoomiseks vajutage pöördnupule.

Automaatne ukseavaja

Seadme üks hüppab lahti, kui vajutate automaatselt ukseavajale. Seadme ukse saate täies ulatuses avada käega.

Uks ei avane automaatselt, kui on tegemist voolukatkestusega. Sellisel juhul saate ukse avada käsitsi.

Märkused

- Kui avate ukse ahju töötamise ajal, siis töö katkeb.
- Ukse sulgemise korral ei jätkata ahi automaatselt töötamist. Peate ahju käivitama käsitsi.
- Kui seade on pikemat aega välja lülitatud, avaneb uks ajalise nihkega.

Ventilaator

Seade on varustatud ventilaatoriga. Ventilaator võib edasi töötada ka siis, kui ahi on juba välja lülitatud.

Märkused

- Mikrolainerežiimi puhul jääb ahi külmaks. Ventilaator lülitub siiski sisse. See võib edasi töötada ka siis, kui mikrolainerežiimi töö on juba lõppenud.
- Ukse klaasil, siseseintel ja ahju põhjas võib tekkida kondensaatniiskust. See on normaalne ega mõjuta mikrolainerežiimi tööd. Pühkige kondensaatniiskust pärast toidu valmistamist ära.

Helisignaali kestuse muutmine

Seadme väljalülitumisel kõlab helisignaal. Helisignaali kestust saate muuta.

Selleks vajutage ca 6 sekundit start-nupule.

Helisignaali uus kestus võetakse üle. Kellaaeg ilmub taas näidikule.

Võimalikud on:

Lühike helisignaal - 3 tooni.

Pikk helisignaal - 30 tooni.

Tarvikud

Siin saate ülevaate komplektis olevatest lisatarvikutest ja nende õigest kasutamisest.

Tähelepanu!

Nõude väljavõtmisel jälgige, et pöördalus ei nihku paigast. Veenduge, et pöördalus on korrektselt kohale fikseerunud. Pöördalus võib pöörelda vastupäeva või päripäeva.



Pöörlev alus

Märkus: Seadet tohib kasutada üksnes koos pöörleva alusega. Veenduge, et see on korrektselt kohale fikseerunud. Pöörlev alus võib pöörelda vastupäeva või päripäeva.

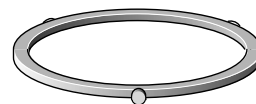

Rullikrest

Eritarvikud

Eritarvikuid saate osta müügiesindustest või Internetist. Laia valiku leiate meie kataloogidest või Internetist.

Tarnitavus ja Internetist tellimise võimalused on riigiti erinevad. Asjaomane teave sisaldub seadmega kaasas olevates dokumentides.

Märkus: Iga eritarvik iga ahjuga ei sobi. Ostu tehke alati teatavaks oma ahju täpne tähistus (E-nr).

→ "Hooldekeskus" lk 15

Auruahju nõud

Riisi, kartulite ja köögivilja hautamiseks

Enne esmakordset kasutamist

Siin saate teada, mida peate tegema enne mikrolaineahju esmakordset kasutamist. Lugege eelnevalt peatükki "Ohutusnõuded". → "Olulised ohutusnõuded" lk 4

Seadet saab kasutama hakata alles siis, kui pöörlev alus on õigesti kohale asetatud. Peale selle puhastage ahjukamber ja lisatarvikud.

Ahjukambri puhastamine ja pöörleva aluse kohaleasetamine

Enne seadme esmakordset kasutamist puhastage ahjukamber ja lisatarvikud.

Pöörlev alus paigaldage järgmiselt

1. Asetage rullikrest **a** ahjukambri olevasse süvendisse.
2. Laske pöörleval alusel **b** fikseeruda ahjukambri põhja keskosas olevasse ajamisse **c**.

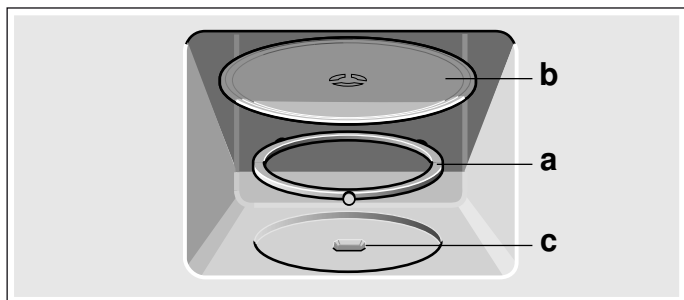

Märkus: Seadet tohib kasutada üksnes koos pöörleva alusega. Veenduge, et see on korrektselt kohale fikseerunud. Pöörlev alus võib pöörelda vastupäeva või päripäeva.

Kellaaja seadmine

Pärast seadme ühendamist vooluvõrku või pärast voolukatkestust vilguvad näidikul kolm nulli.

1. Vajutage nupule .
Näidikule ilmub 12:00^h ja indikaatorlamp nupu kohal süttib.
 2. Pöördnupuga muutke kellaega.
 3. Vajutage uuesti nupule .
- Õige kellaeg on seatud.

Kellaaja väljalülitamine

Vajutage nupule ja seejärel stop-nupule. Näidik on tume.

Kellaaja tagasitoomine

Vajutage nupule .
Näidikule ilmub 12:00. Seejärel seadistage vastavalt punktidele 2 ja 3.

Kellaaja muutmine, nt suveaja muutmine talveajaks

Reguleerige seadeid vastavalt punktidele 1 kuni 3.

Ahjukambri ja lisatarvikute puhastamine

Uuele ahjule tüüpilise lõhna kõrvaldamiseks pühkige tühi ahjukamber kuuma nõudepesuvahendiga üle. → "Puhastamine" lk 13

Nõuanne: Veenduge, et ahjus ei ole pakendijääke, nt stürooporitükke. Enne kuumeneda laskmist pühkige ahjukambri siledad pinnad pehme niiske lapiga puhtaks.

Lisatarvikute puhastamine

Puhastage lisatarvikuid hoolikalt nõudepesuvahendilahuse ja lapi või pehme harjaga.

Mikrolaineahi

Mikrolainerežiimil saate roogi eriti kiiresti valmistada, kuumutada või üles sulatada.

Mikrolaineahju optimaalse töö tagamiseks järgige nõude kohta toodud juhiseid ja lähtuge kasutusjuhendi lõpus olevates kasutustabelites sisalduvatest andmetest. → "Meie köögistuudios katsetatud" lk 16

Testige mikrolaineahju kõigepealt. Kuumutage mikrolaineahjus näiteks tass vett tee jaoks.

Võtke suur tass, millel puudub kuld- või hõbedekoort, ja asetage tassi teelusikas. Valage tassi vett ja asetage tass pöörlevale alusele.

1. Vajutage 800 W võimsuse nupule.
2. Pöördnupust reguleerige välja 1:30 min.
3. Vajutage start-nupule.
1 minuti 30 sekundi pärast kõlab helisignaal. Vesi on kuum.

⚠ Hoiatus – Põletusoht!

Vedelike kuumutamisel võib tekkida olukord, et vedelik kuumeneb üle keemistemperatuuri, ilma et põhjast tõuseksid üles tüüpilised aurumullid. Juba nõu minimaalne rappumine võib põhjustada kuuma vedeliku äkilise ülekeemise ja laialipritsumise. Vedelike kuumutamisel asetage nõusse alati lusikas. Nii väldite vedeliku ülekeemist.

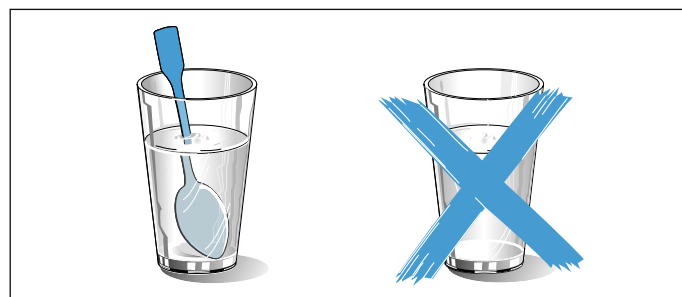

Nõu

Kõik nõud ei ole sobivad mikrolaineahjus kasutamiseks. Selleks et road soojeneksid ja et seade ei saaks kahjustada, kasutage üksnes mikrolaineahjus kasutamiseks ette nähtud nõusid.

Sobivad nõud

Sobivad on kuumuskindlad klaas-, klaaskeraamilised, portselan-, keraamilised või temperatuurikindlast plastist nõud. Mikrolained tungivad nendest materjalidest läbi.

Võite kasutada ka serveerimisnõusid. Nii ei ole Teil vaja roogi ühest anumast teise tõsta. Kuld- ja hõbedekooriga nõusid kasutage ainult juhul, kui tootja on taganud, et need sobivad kasutamiseks mikrolainerežiimil.

Ebasobivad nõud

Ebasobivad on metallist nõud. Metall ei lase mikrolaineid läbi. Road jäävad suletud metallnõudes külmaks.

Tähelepanu!

Sädemete teke: metallist esemed, näiteks klaasis olev lusikas, peavad jääma ahju seintest ja ukse siseküljest vähemalt 2 cm kaugusel. Sädemed võivad purustada ukse siseklaasi.

Nõude test

Ärge kunagi lülitage sisse tühja mikrolaineahju. Ainukeseks erandiks on järgnevalt kirjeldatud nõude test.

Kui Te ei ole kindel, kas nõu mikrolainerežiimil kasutamiseks sobib, tehke järgmine test:

1. Asetage tühi nõu 1/2 kuni 1 minutiks ahju maksimumvõimsusele.
2. Vahepeal kontrollige nõu temperatuuri. Nõu peab olema külm või leige.

Kui nõu läheb kuumaks või kui tekivad sädemed, ei sobi see kasutamiseks mikrolainerežiimil. Katkestage test.

⚠️ Hoiatus – Põletusohu!

Kui seade töötab, lähivad selle ligipääsetavad osad kuumaks. Ärge kunagi puudutage kuumi osi. Hoidke lapsed seadmest eemal.

Mikrolainevõimsused

Nuppudega reguleerite välja soovitud mikrolainevõimsuse.

90 W	tundlike roogade sulatamiseks
180 W	sulatamiseks ja küpsetamiseks
360 W	liha küpsetamiseks ja tundlike roogade soojendamiseks
600 W	roogade kuumutamiseks ja küpsetamiseks
800 W	vedelike kuumaks ajamiseks

Märkus: Mikrolainevõimsust 800 W saate seadistada 30 minutiks, võimsust 600 W 1 tunniks, ülejäänud võimsusi igaühte 1 tunniks ja 39 minutiks.

Mikrolainevõimsuse seadistamine

Näide: mikrolainevõimsus 600 W, 5 minutit

1. Vajutage soovitud mikrolainevõimsuse nupule. Indikaatortuli nupu kohal süttib.
2. Pöördnupust reguleerige välja kestus.

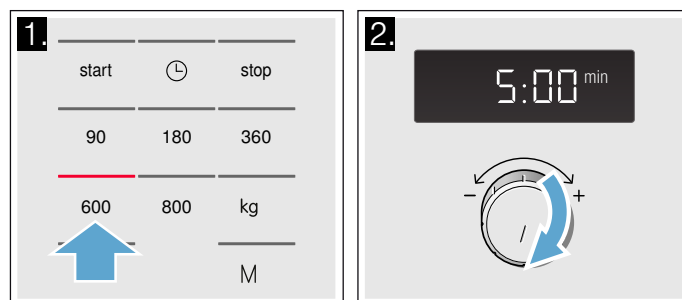

3. Vajutage start-nupule. Kestus hakkab näidikul nähtavalt jooksma.

Kestus on möödas.

Kõlab helisignaali. Avage ahju uks või vajutage stop-nupule. Kellaeg ilmub taas näidikule.

Kestuse muutmine

See on võimalik igal ajal. Pöördnupuga reguleerige välja kestus.

Katkestamine

Vajutage üks kord Stop-nupule või avage ahju uks. Töö katkeb. Stop-nupu kohal olev näit süttib. Pärast sulgemist puudutage uuesti Start-välja.

Töö lõpetamine

Vajutatage 2 korda stop-nupule või avage uks ja vajutage üks kord stop-nupule.

Märkus: Võite ka seadistada kõigepealt kestuse ja seejärel mikrolainevõimsuse.

M Mälu

Mälu abil saate oma lemmikroa seadistusi salvestada ja igal ajal uuesti avada.

Mälu on otstarbekas kasutada roogade puhul, mida valmistate eriti sageli.

Mälu salvestamine

Näide: 360 W, 25 minutit

1. Vajutage nupule **M**.
Indikaatortuli nupu kohal süttib.
2. Vajutage soovitud mikrolainevõimsuse nupule.
Indikaatortuli nupu kohal süttib ja näidikule ilmub 1:00 min.
3. Pöördnupuga reguleerige välja kestus.

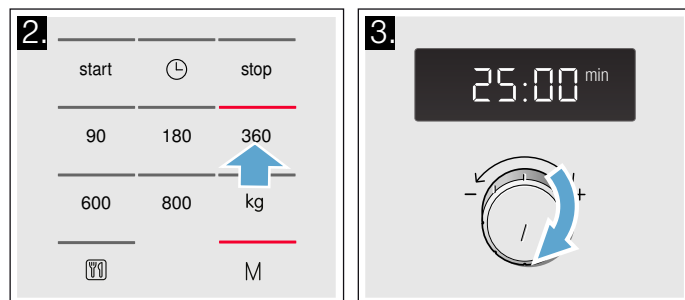

4. Kinnitage nupuga **M**.
Kellaaeg ilmub taas näidikule. Seadistused on salvestatud.

Märkused

- Mitut mikrolainevõimsust üksteise järel ei saa salvestada.
- Automaatprogramme ei saa salvestada.
- Mälu saate salvestada ja kohe käivitada. Ärge vajutage lõpuks mitte nupule **M**, vaid start-nupule.
- **Mälu on uus:** Vajutage nupule **M**. Näidikule ilmuvad vanad seadistused. Salvestage uus programm, nagu kirjeldatud punktides 1 kuni 4.

Mälu käivitamine

Salvestatud programmi saab lihtsalt käivitada. Asetage roog ahju. Sulgege ahju uks.

1. Vajutage nupule **M**.
Näidikule ilmuvad salvestatud seadistused.
2. Vajutage start-nupule.
Kestus hakkab näidikul nähtavalt jooksma.

Kestus on möödas.

Kõlab helisignaali. Avage ahju uks või vajutage stop-nupule. Kellaaeg ilmub taas näidikule.

Katkestamine

Vajutage üks kord Stop-nupule või avage ahju uks. Töö katkeb. Stop-nupu kohal olev näit süttib. Pärast sulgemist puudutage uuesti Start-välja.

Kustutamine

Vajutatage 2 korda stop-nupule või avage uks ja vajutage üks kord stop-nupule.

P Programmid

Programme kasutades on toidu valmistamine väga lihtne. Valite programmi ja sisestate roa kaalu. Õigete seadistuste valik jääb programmi hooleks.

Märkus: Valida võite 7 programmi vahel.

Programmi seadistamine

Pärast programmi väljavalmimist seadistage järgmiselt:

1. Vajutage nupule **⏸** seni, kuni näidikule ilmub soovitud programmi number.
Indikaatortuli nupu kohal süttib.
2. Vajutage nupule **kg**.
Indikaatortuli nupu kohal süttib ja näidikule ilmub soovituslik kaal.

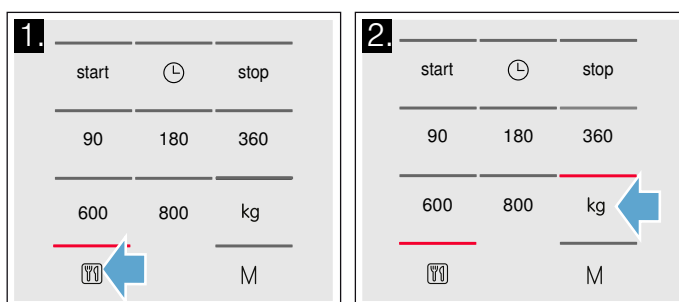

3. Pöördnupust reguleerige välja roa kaal.
4. Vajutage start-nupule.

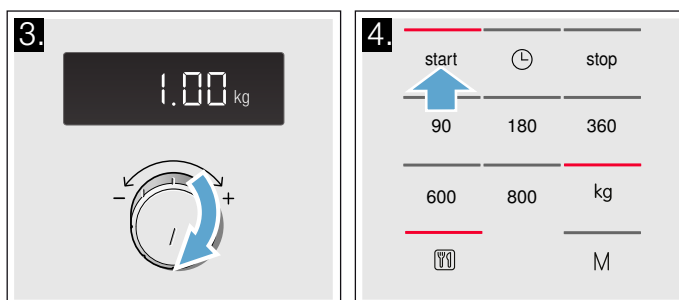

Programmi kestus hakkab nähtavalt jooksma.

Kestus on möödas.

Kõlab helisignaali. Avage ahju uks või vajutage stop-nupule. Kellaaeg ilmub taas näidikule.

Parandamine

Vajutage kaks korda stop-nupule ja reguleerige seemed uuesti.

Katkestamine

Vajutage üks kord Stop-nupule või avage ahju uks. Töö katkeb. Stop-nupu kohal olev näit süttib. Pärast sulgemist puudutage uuesti Start-välja.

Kustutamine

Vajutatage 2 korda stop-nupule või avage uks ja vajutage üks kord stop-nupule.

Märkused

- Mõne programmi puhul kõlab teatava aja pärast helisignaal. Avage ahju uks ja segage roog läbi või keerake lihal teine pool. Pärast sulgemist vajutage uuesti start-nupule.
- Päringut programmi numbri ja kaalu kohta saate esitada nupust [F5] või kg. Vastus ilmub 3 sekundiks näidikule.

Sulatamine automaatprogramme kasutades

4 sulatusprogrammiga saate üles sulatada liha, linnuliha ja leiba.

Märkused

- **Toiduainete ettevalmistamine**
Kasutage toiduaineid, mida on külmutatud ja säilitatud võimalikult õhukeste portsjonitena temperatuuril -18 °C. Sulatamiseks võtke toiduaine pakendist välja ja kaaluge ära. Kaalu vajate programmi seadistamiseks.
- Liha sulatamisel tekkib vedelikku. Kallake vedelik ära, ärge kasutage seda mingil viisil ja veenduge, et see ei puutu kokku teiste toiduainetega.
- **Nõud**
Asetage toiduained mikrolaineahjus kasutamiseks sobivasse madalasse nõusse, nt klaasist või portselanist taldrikule, ärge pange kaant peale.
- **Ooteaeg**
Temperatuuri ühtlustamiseks laske toiduainetel veel 10 kuni 30 minutit seista. Suured lihatükid peavad seisma kauem kui väikesed. Õhemad tükid ja hakkliha tuleks enne ooteaega eraldada. Seejärel saate toiduaineid edasi töödelda, kuigi paksemad lihatükid võivad olla seest veel külmunud. Linnul võite siis siseelundid välja võtta.
- **Helisignaal**
Mõne programmi puhul kõlab teatava aja pärast helisignaal. Avage ahju uks ja jaotage toiduained väiksemateks tükkideks või keerake lihal teine pool. Pärast sulgemist vajutage start-nupule.

Programmi number		Kaaluvahemik kg
	Sulatamine	
P 01	Hakkliha	0,20 - 1,00
P 02	Lihatükid	0,20 - 1,00
P 03	Kana, kanatükid	0,40 - 1,80
P 04	Leib	0,20 - 1,00

Toidu valmistamine automaatprogramme kasutades

3 keeduprogrammiga võite keeta riisi, kartuleid või köögivilja.

Märkused

- **Keedunõud**
Toitu valmistage üksnes mikrolaineahjus kasutamiseks sobivas kaanega nõus. Riisi jaoks valige suur kõrge vorm.

■ Toiduainete ettevalmistamine

Kaaluge toiduained ära. Andmeid vajate programmi seadistamiseks.

Riis:

Ärge kasutage keedukotiriisi. Valage nõusse vett koguses, mis on ette nähtud pakendil olevas juhises. Üldjuhul läheb vett vaja riisi kaaluga võrreldes kahekuni kolmekordses koguses.

Kartulid:

Keedukartulite valmistamiseks lõigake kartulid ühesuurusteks väikesteks tükkideks. Lisage 100 g kartulite kohta üks supilusikatäis vett ja pisut soola. Värske köögivilj:

Kaaluge värske puhastatud köögivilja ära. Lõigake köögivilja ühesuurusteks väikesteks tükkideks. Lisage 100 g köögivilja kohta üks supilusikatäis vett.

■ Helisignaal

Programmi kulgemise ajal kõlab teatud aja möödudes helisignaal. Segage toiduained läbi.

■ Ooteaeg

Kui programm on lõppenud, segage toiduained veelkord läbi. Temperatuuri ühtlustamiseks laske toidul veel 5 kuni 10 minutit seista.

Toiduvalmistamise tulemus sõltub toiduainete kvaliteedist ja struktuurist.

Programmi number		Kaaluvahemik kg
	Hautamine	
P 05	Riis	0,05 - 0,2
P 06	Kartulid	0,15 - 1,0
P 07	Köögivilj	0,15 - 1,0

Põhiseaded

Seadmel on põhiseadistus, mida saate vajaduse korral muuta.



Seadistus	Valik
1 Nupusignaali	<p>* sisse lülitatud</p> <p> välja lülitatud (nupusignaali jääb nuppude start ja stop puhul aktiivseks)</p>
2 Demorežiim	 Seade on välja lülitatud. Saate nuppe ja näidikut kasutada, kuid nupudel puudub funktsioon, millest tulenevalt ei ole näiteks mikrolainerežiimil võimsust. Demorežiimi kasutavad põhiliselt edasimüüjad.

* tehase seadistus (olenevalt mudelist võib tehase seadistustes esineda erinevusi)

Seadme nupusignaali saate vajaduse korral muuta.

Nupusignaali muutmine

Eeltingimus: seade peab olema välja lülitatud.

- Hoidke nuppe **start** ja **stop** mõne sekundi vältel ühekorruga alla vajutatuna. Näidikule ilmub .
- Puudutage nuppu **start**.  vilgub näidikul.
- Pöördnupust lülitage  peale.
- Puudutage nuppu **start**. Seadistus on üle võetud.
- Puudutage nuppu **stop**. Nupusignaali on välja lülitatud.

Seadistust saate igal ajal uuesti muuta.

Puhastamine

Nõuetekohase puhastuse ja hoolduse korral on seadme hea välimus ja töökindlus tagatud pikaks ajaks. Järgnevalt anname Teile juhiseid seadme õigeks hoolduseks ja puhastuseks.

Hoiatus – Elektrilöögi oht!

Sissetungiv niiskus võib tekitada elektrilöögi. Ärge kasutage kõrgsurvepesurit ega aurupuhastit.

Hoiatus – Vigastuste oht!

Kriimustatud klaas või ahjuuks võib lõhkeda. Ärge kasutage klaasist kaabitsaid, abrasiivse või küüriva toimega puhastusvahendeid.

Hoiatus – Raskete tervisekahjustuste oht!

Vale puhastamine võib kahjustada seadme pealispinda. Eralduda võib mikrolaineenergiat. Puhastage seadet regulaarselt ja eemaldage toidujäägid kohe. → "Puhastusvahend" lk 13

Hoiatus – Elektrilöögi oht!

Ärge kastke seadet vette ega puhastage veejoaga.

Märkus: Ebameeldivaid lõhnu, näiteks pärast kala valmistamist, saab väga lihtsalt kõrvaldada. Segage tassi vee hulka paar tilka sidrunimahla. Vedelike kuumutamisel asetage nõusse alati lusikas, et vältida ülekeemist. Kuumutage vett 1-2 minuti jooksul maksimaalsel mikrolaine-võimsusel.

Puhastusvahend

Et erinevaid pindu ebasobivate puhastusvahenditega mitte kahjustada, pidage kinni tabelis toodud andmetest.

Ärge kasutage

- tugevatoimelisi ega abrasiivseid puhastusvahendeid;
- metallist ega klaasist kaabitsat ahjuukse klaasi puhastamiseks;
- metallist ega klaasist kaabitsat ahjuukse tihendi puhastamiseks;
- kõvu ja kraapivaid küürimiskäsnu,
- suure alkoholisisaldusega puhastusvahendeid.

Uued puhastuslapid loputage enne kasutamist hoolikalt läbi.

Ala	Puhastusvahend
Seadme esipaneel	Kuum nõudepesuvahendilahus: Puhastage lapiga ja kuivatage pehme rätikuga. Ärge kasutage puhastamiseks metallist ega klaasist kaabitsat.
Roostevabast terasest esipaneeliga seadmed	Kuum nõudepesuvahendilahus: Puhastage lapiga ja kuivatage pehme rätikuga. Katlakivi-, rasva-, tärklise- ja valguplekid eemaldage kohe. Selliste plekkide alla võib tekkida rooste. Müügiesindustes on saadaval spetsiaalsed puhastusvahendid roostevabast terasest pindadele. Ärge kasutage puhastamiseks klaasipuhastusvahendit, metallist ega klaasist kaabitsat.

Ala	Puhastusvahend
Roostevabast terasest ahjukamber	Kuum nõudepesuvahendilahus või äädikalahus: Puhastage lapiga ja kuivatage pehme rätikuga. Ärge kasutage ahjupuhastusspreid ja teisi kangeid ahjupuhastusvahendeid ja küürimisvahendeid. Puhastamiseks ei sobi ka küürimiskäsnad, karedad nuustikud ega potipuhastusvahendid. Need tekitavad pinnale kriimustusi. Laske sisepindadel korralikult kuivada.
Ahjukambris olev süvend	Niiske lapp: Pöörleva aluse ajami kaudu ei tohi sattuda seadme sisemusse vett. Kuivatage pöörleva aluse ajam pehme lapiga.
Pöörlev alus ja rullikrest	Kuum nõudepesuvahendilahus: Pöörleva aluse asetamisel ahju jälgige, et see fikseeruks õigesti kohale.
Ukseklaasid	Klaasipuhastusvahend: Puhastage lapiga. Ärge kasutage klaasist kaabitsat.

? Mida teha tõrgete korral?

Tõrge on tihti tingitud vaid mõnest pisiasjast. Enne klienditeenindustesse pöördumist üritage tõrget järgmise tabeli abil ise kõrvaldada.

Nõuanne: Kui roog ei peaks kõige paremini õnnestuma, tutvuge järgmise peatükiga. Seal leiate õige seadistamise kohta rohkelt nõuandeid ja juhiseid. → "Meie köögistuudios katsetatud" lk 16

Tõrgete tabel

Tõrge	Võimalik põhjus	Juhis kõrvaldamiseks
Seade ei tööta	Toitepistik ei ole ühendatud pistikupesassa	Ühendage seade vooluvõrguga
	Voolukatkestus	Kontrollige, kas teised kodumasinad töötavad
	Kaitse on defektne	Kontrollige elektrikilbist, kas seadme kaitse on töökorras
	Vale käsitlemine	Lülitage elektrikilbist vool välja ja ca 10 sekundi pärast uuesti sisse
Näidikul põleb kolm nulli.	Voolukatkestus	Seadke kella-aeg uuesti õigeks.
Seade ei tööta. Näidikul on teatav kehtsus.	Kogemata on käsitletud pöördnuppu.	Vajutage stop-nupule.
	Pärast seadistamist ei vajutatud start-nupule.	Vajutage start-nupule või kustutage seadistus stop-nupust.
Mikrolaineahi ei tööta.	Seadme uks ei ole täiesti suletud.	Veenduge, et ukse vahele ei ole jäänud võõrkehi.
	Start-nupule ei ole vajutatud.	Vajutage start-nupule.
Road kuumenevad aeglasemalt kui seni	Valitud on liiga väike mikrolainevõimsus.	Valige suurem mikrolainevõimsus.
	Ahju on asetatud tavalisest suurem kogus.	Kahekordne kogus - kaks korda pikem aeg.
	Road olid tavalisest külmemad.	Segage roogi vahetevahel või keerake roogadel teine kül.
Pöörleva aluse pöörlemisel kõlab kriipiv heli.	Pöörleva aluse ajami piirkonnas on mustus või võõrkehad.	Puhastage ahjus olevat rullikrestit ja süvendit.
Mikrolaineahju töö katkeb ilma nähtava põhjuseta.	Mikrolaineahju töös on tõrge.	Kui viga esineb tihti, pöörduge hooldekeskusse.
Näidikul on M .	Seade on demorežiimil	Inaktiveerige demorežiim. → "Põhiseaded" lk 13

⚠ Hoiatus – Elektrilöögi oht!

Asjatundmatult tehtu parandustööd on ohtlikud. Parandustööd teha ja kahjustatud ühendusjuhet välja vahetada tohib vaid tootja väljaõppe läbinud tehnik. Kui seade on defektne, eemaldage pistik pistikupesast või lülitage vool elektrikilbist välja. Pöörduge hooldekeskusse

Veateade "E - 3"	Viga automaatses ukse avamise süsteemis.	Veateate korral lülitage seade välja ja uuesti sisse; kui teade kustub, oli probleem ühekordne. Kui viga tekib korduvalt või kui veateade jääb püsima, pöörduge hooldekeskusse ja tehke teatavaks veakood.
------------------	--	--

Hooldekeskus

Kui Teie seade vajab parandamist, pöörduge meie hooldekeskusse. Leiame alati sobiva lahenduse ja sageli ei ole tehnikut vaja kohale kutsudagi.

E-number ja FD-number

Asjatundliku nõustamise tagamiseks teatage meile oma seadme täielik tootenumber (E-nr) ja valmistamisnumber (FD-nr). Andmesildi numbritega leiate ahju ust avades paremalt poolt.

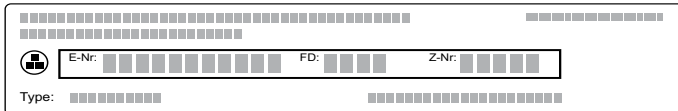

Et vajaduse korral ei oleks vaja pikalt otsida, võite oma seadme andmed ja hooldekeskuse telefoninumbri siia kirja panna.

E-nr		FD-nr	
-------------	--	--------------	--

Hooldekeskus

Pidage meeles, et seadme valest käsitlemisest tingitud tõrgete korral on hooldustehniku visiit ka garantii kehtivuse ajal tasuline.

Lähima hooldekeskuse kontaktandmed leiate siit või lisatud hooldekeskuste loetelust.

Usaldage tootja asjatundlikkust. Sellest lähtudes tagate, et parandustöid teevad asjaomase kvalifikatsiooniga hooldustehnikud, kes kasutavad seadme jaoks ettenähtud originaalvaruosi.

Seade vastab standardile EN 55011 ja/või CISPR 11. Toode kuulub 2. rühma klassi B.

2. rühm tähendab, et ahjus tekitatakse toiduainete kuumutamiseks mikrolaineid. Klass B näitab, et seade on ette nähtud kasutamiseks koduses majapidamises.

Tehnilised andmed

Sisendpinge	AC 220-230 V, 50 Hz
Tarbitav võimsus	1270 W
Max väljundvõimsus	800 W (IEC 60705)
Mikrolainesagedus	2450 MHz
Kaitse	10 A
Mõõtmed (K/L/S)	
- seade	382 x 594 x 317 mm
- ahjukamber	201 x 308 x 282 mm
VDE-kontrollitud	jah
CE-märgis	jah

Meie köögistuudios katsetatud

Siit leiate valiku roogadest ja nende jaoks sobivatest seadistustest. Näete, milline mikrolainevoimsus sobib teie roa jaoks kõige paremini. Anname soovitusi küpsetusnõude ja küpsetamise kohta.

Märkused

- Tabelites olevad ajad on ligikaudsed. Need sõltuvad toiduainete kvaliteedist ja struktuurist.
- Tabelites on tihti toodud ajavahemikud. Seadke kõigepealt lühem aeg ja vajadusel pikendage seda.
- Kasutage pajalappe, kui võtate kuuma tarvikut või nõu ahjust välja.

Võib juhtuda, et valmistate roogi koguses, mis erineb tabelist toodust. Mikrolainerežiimi puhul kehtib rusikareegel: kaks korda suurem kogus - peaaegu kaks korda pikem aeg, pool kogust - poole lühem aeg.

Asetage nõu alati pöörlevale alusele.

Järgmistest tabelitest leiate andmed mikrolaineahju seadistamiseks.

Sobivad nõud

Kasutage klaasist, klaaskeraamilisi, portselanist, keraamilisi või temperatuurikindlast plastist nõusid. Nimetatud materjalid lasevad mikrolaineid läbi.

Võite kasutada ka serveerimisnõusid. Nii säästate end roa asjatust ümbertõstmisest. Kuld- või hõbedekooriga nõusid kasutage vaid siis, kui nõude tootja garanteerib nende sobivuse mikrolainerežiimil kasutamiseks.

Ebasobivad nõud

Ebasobivad on metallist nõud. Metall ei lase mikrolaineid läbi. Road jäävad suletud metallnõudes külmaks.

Tähelepanu!

Sädemete teke: metall - nt lusikas klaasis - peab olema ahju seintest ja ukse siseküljest vähemalt 2 cm kaugusel. Sädemed võivad purustada ukse siseklaasi.

Sulatamine

Asetage külmutatud toiduained kaaneta nõusse ja tõstke nõu pöörlevale alusele.

Tundlikud tükid, nt kanakoivad ja -tiivad või praeliha pekiosa võite väikeste fooliumitükikestega kinni katta. Foolium ei tohi kokku puutuda ahju seintega. Kui pool sulatusajast on möödunud, võite fooliumi eemaldada.

Liha sulatamisel tekib vedelikku. Kallake vedelik ära, ärge kasutage seda mingil viisil ja veenduge, et see ei puutu kokku teiste toiduainetega.

Segage või pöörake roogi vahepeal 1 kuni 2 korda. Suuri tükke tuleks keerata mitu korda.

Temperatuuri ühtlustamiseks laske ülessulanud toidul veel 10 kuni 20 minutit toatemperatuuril seista. Linnul võite siis siseelundid välja võtta. Liha võite edasi töödelda ka siis, kui see on seest veel külmunud.

Soovitusi ülessulatamiseks

Roog ei ole pärast seatud aja möödumist veel üles sulanud, kuum või küps.	Reguleerige küpsetusaeg pikemaks. Suuremad kogused ja paksemad road küpsevad kauem.
Pärast küpsetusaja lõppemist on roog äärtest üle küpsenud, kui keskelt veel toores.	Vahepeal segage ja järgmine kord valige madalam võimsus ja pikem kestus.
Pärast ülessulatamist on liha väljast küpsema hakanud, kuid ei ole seest veel üles sulanud.	Järgmine kord valige madalam mikrolainevoimsus. Kui sulatava toiduaine kogus on suur, keerake seda sulatamise ajal mitu korda.

Sulatamine	Kaal	Mikrolainevoimsus vattides	Kestus minutites	Märkused
Veise-, vasika- või sealihapraad (kondiga ja ilma)	800 g	180 90	15 10-20	-
	1 kg	180 90	20 15-25	
	1,5 kg	180 90	30 20-30	
Veise-, vasika- või sealihalõigud või -tükid	200 g	180 90	2 4-6	keeramisel ülessulanud tükid üksteise küljest eemaldada
	500 g	180 90	5 5-10	
	800 g	180 90	8 10-15	

Sulatamine	Kaal	Mikrolainevõimsus vattides	Kestus minutites	Märkused
Segahakkliha	200 g	90	10	külmutada võimalikult õhukeste portsjonitena mitu korda keerata, juba ülessulanud liha eemaldada
	500 g	180 90	5 10-15	
	800 g	180 90	8 10-20	
Linnuliha või linnulihatükid	600 g	180 90	8 10-20	ülessulanud tükid üksteise küljest eemaldada
	1,2 kg	180 90	15 10-20	
Kalafilee, kalalõigud	400 g	180 90	5 10-15	ülessulanud tükid üksteise küljest eemaldada
Köögivilj, nt herned	300 g	180	10-15	-
Puuvili, nt vaarikad	300 g	180	7-10	vahepeal ettevaatlikult segada, sulanud tükid üksteise küljest eemaldada
	500 g	180 90	8 5-10	
Või pehmendamine	125 g	180 90	1 2-3	Pakend täielikult eemaldada
		180 90	1 3-4	
	250 g	180 90	1 3-4	
Terve leib	500 g	180 90	6 5-10	-
	1 kg	180 90	12 10-20	
Koogid, kuivad, nt keeks	500 g	90	10-15	ainult ilma glasuuri, koore ja kreemita kookidele, koogitükid üksteise küljest eemaldada
	750 g	180 90	5 10-15	
Koogid, mahlased, nt puuviljakook, kohupiimakook	500 g	180 90	5 15-20	üksnes ilma glasuuri, vahukoore ja želatiinita kookidele
		180 90	7 15-20	

Sügavkülmutatud roogade soojendamine

Märkused

- Võtke valmisroad pakendist välja. Mikrolaineahjus kasutamiseks sobivas nõus soojenevad road kiiremini ja ühtlasemalt. Roa erinevad komponendid võivad soojeneda eri kiirusega.
- Õhemad road soojenevad kiiremini kui paksemad. Seetõttu jaotage roog nõus ühtlaselt ja võimalikult õhukese kihina. Külmutamisel ärge laduge toiduaineid mitmes kihis üksteise peale.

- Katke road alati kaanega. Kui Teil ei ole nõu jaoks sobivat kaant, kasutage taldrikut või spetsiaalset mikrolaineahjus kasutamiseks sobivat fooliumi.
- Roogi tuleks vahepeal 2 kuni 3 korda segada või keerata.
- Temperatuuri ühtlustamiseks jätke road pärast soojendamist veel 2 kuni 5 minutiks toatemperatuurile seisma.
- Roa väljavõtmisel kasutage alati pajalappe või -kindaid.

Sügavkülmutatud roogade soojendamine	Kaal	Mikrolainevõimsus vattides	Kestus minutites	Märkused
Menüü, portsjonroog, pakendatud valmisroog (2-3 komponenti)	300-400 g	600	8-11	-
Supp	400 g	600	8-10	-
Ühepajatoidud	500 g	600	10-13	-
Lihalõigud või -tükid kastmes, nt guljašš	500 g	600	12-17	segamisel lihatükid veelkord üksteise küljest eraldada
Vormiroad, nt lasanje, cannelloni	450 g	600	10-15	-

Sügavkülmutatud roogade soojendamine	Kaal	Mikrolainevõimsus vattides	Kestus minutites	Märkused
Lisandid, nt riis, nuudlid	250 g	600	2-5	lisada pisut vedelikku
	500 g	600	8-10	
Köögivilj, nt herned, brokoli, porgandid	300 g	600	8-10	lisada nõusse vedelikku nii palju, et põhi oleks kaetud
	600 g	600	14-17	
Spinat koorekastmes	450 g	600	11-16	hautada vett lisamata

Roogade soojendamine

Tähelepanu!

Metall - nt klaasis olev lusikas - peab olema ahjuseintest ja ukse siseküljest vähemalt 2 cm kaugusel. Sädemed võivad purustada ukse siseklaasi.

Märkused

- Võtke valmisroad pakendist välja. Mikrolaineahjus kasutamiseks sobivas nõus soojenevad road kiiremini ja ühtlasemalt. Roa erinevad komponendid võivad soojeneda eri kiirusega.
- Katke road alati kaanega. Kui Teil ei ole nõu jaoks sobiva suurusega kaant, kasutage taldrikut või mikrolaineahjus kasutamiseks sobivat fooliumi.
- Roogi tuleks vahepeal mitu korda segada või keerata. Kontrollige temperatuuri.
- Temperatuuri ühtlustamiseks jätke road pärast soojendamist veel 2 kuni 5 minutiks toatemperatuurile seisma.
- Võtke nõu ahjust välja pajakinnaste või pajalappide abil.

⚠️ Hoiatus – Põletusoht!

Vedelike kuumutamisel võib tekkida olukord, et vedelik kuumeneb üle keemistemperatuuri, ilma et põhjast tõuseksid üles tüüpilised aurumullid. Juba nõu minimaalne rappumine võib põhjustada kuuma vedeliku äkilise ülekeemise ja laialipritsumise. Vedelike

kuumutamisel asetage nõusse alati lusikas. Nii väldite vedeliku ülekeemist.

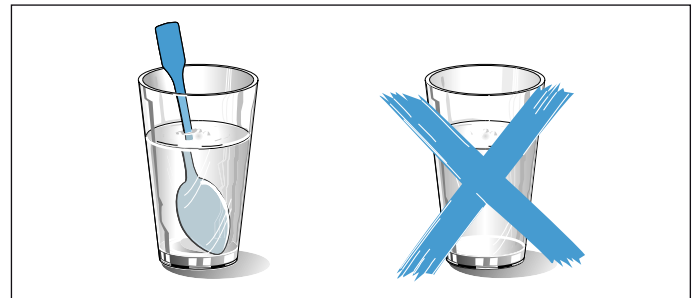

Roogade soojendamine	Kaal	Mikrolainevõimsus vattides	Kestus minutites	Märkused
Joogid	200 ml	800	2-3	Asetage klaasi lusikas, ärge kuumutage alkohoolseid jooke liiga kõrge temperatuurini; vahepeal kontrollige
	500 ml	800	3-4	
Imikutoit, nt piim pudeliga	50 ml	360	ca. ½	Ilma luti ja kaaneta. Pärast soojendamist loksutage korralikult läbi. Tingimata kontrollige temperatuuri!
	100 ml	360	u 1	
	200 ml	360	1½	
1 tass suppi	200 g	600	2-3	-
2 tassi suppi	400 g	600	4-5	-
Menüü, portsjonroog, pakendatud valmisroog (2-3 komponenti)	350-500 g	600	4-8	-
Lihakaste	500 g	600	8-11	lihatükid üksteise küljest eraldada
Ühepajatoit	400 g	600	6-8	-
	800 g	600	8-11	-
Köögivilj, 1 portsjon	150 g	600	2-3	lisada pisut vedelikku
Köögivilj, 2 portsjonit	300 g	600	3-5	

Soovitusi mikrolaineahju kasutamiseks

Te ei leia roa koguse kohta juhiseid seadete reguleerimiseks.	Pikendage või lühendage küpsetusaega järgmise rusikareegli kohaselt: kahekordne kogus = peaaegu kaks korda pikem aeg pool kogust = poole lühem aeg
Roog on muutunud liiga kuivaks.	Järgmine kord valige lühem küpsetusaeg või madalam mikrolainevõimsus. Katke roog kaanega ja lisage rohkem vedelikku.
Roog ei ole pärast aja möödumist veel üles sulanud, kuum või küps.	Reguleerige välja pikem aeg. Suuremate koguste ja paksemate toitide küpsetus- või sulatamisaeg on pikem.
Pärast küpsetusaja möödumist on roog servadest üle küpsenud, keskelt aga veel toores.	Segage rooga vahepeal ja järgmine kord valige madalam võimsus ja pikem aeg.
Pärast sulatamist on liha väljast küpsema hakanud, keskelt aga veel üles sulamata.	Järgmine kord valige madalam mikrolainevõimsus. Kui sulatatava toiduaine kogus on suur, keerake seda sulatamise ajal mitu korda.

Kondensaatniiskus

Ukse klaasil, siseseintel ja ahju põhjas võib tekkida kondensaatniiskust. See on normaalne. See ei mõjuta

mikrolaineahju tööd. Pärast toidu valmimist kuivatage pinnad.



Kontrollroad

Need tabelid töötati välja kontrolliasutuste poolt, et kergendada seadme kontrollimist.

Kooskõlas standardiga EN 60705:2012, IEC 60705:2010 ja EN 60350-1:2013 või IEC 60350-1:2011

Toidu valmistamine mikrolaineahjus

Roog	Mikrolainevõimsus vattides, aeg minutites	Märkus
Munapudru, 750 g	360 W, 12-17 min + 90 W, 20-25 min	Asetage Pyrex-vorm 20 x 25 cm pöörlevale alusele.
Biskviit	600 W, 8-10 min	Asetage Pyrex-vorm Ø 22 cm pöörlevale alusele.
Hakkpraad	600 W, 20-25 min	Asetage Pyrex-vorm pöörlevale alusele.

Ülessulatamine mikrolainerežiimil

Roog	Mikrolainevõimsus vattides, aeg minutites	Märkus
Liha	180 W, 5-7 min + 90 W, 10-15 min	Asetage Pyrex-vorm Ø 22 cm pöörlevale alusele.



Thank you for buying a Bosch Home Appliance!

Register your new device on MyBosch now and profit directly from:

- **Expert tips & tricks for your appliance**
- **Warranty extension options**
- **Discounts for accessories & spare-parts**
- **Digital manual and all appliance data at hand**
- **Easy access to Bosch Home Appliances Service**

Free and easy registration – also on mobile phones:

www.bosch-home.com/welcome



Looking for help? You 'll find it here.

Expert advice for your Bosch home appliances, need help with problems or a repair from Bosch experts.

Find out everything about the many ways Bosch can support you:

www.bosch-home.com/service

Contact data of all countries are listed in the attached service directory.

Robert Bosch Hausgeräte GmbH

Carl-Wery-Straße 34

81739 München

Germany

www.bosch-home.com



9001339673

980827(03)



9001274343 980110

BOSCH

Mikrolaineahi

BFL554MW0

BFL554MB0

et Paigaldusjuhend

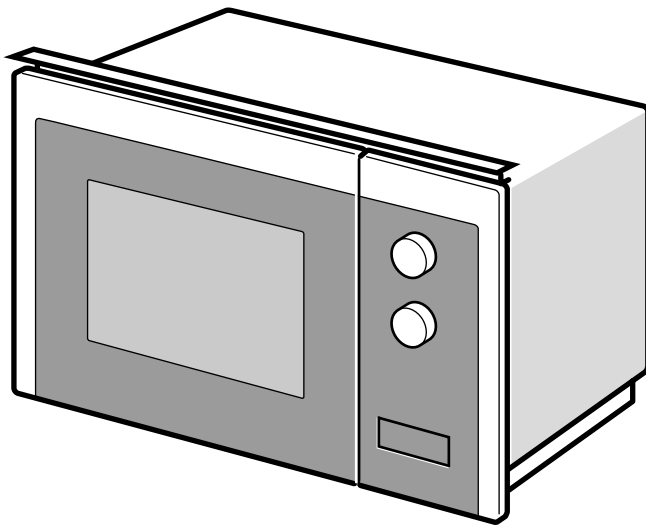
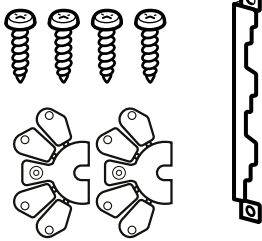

1

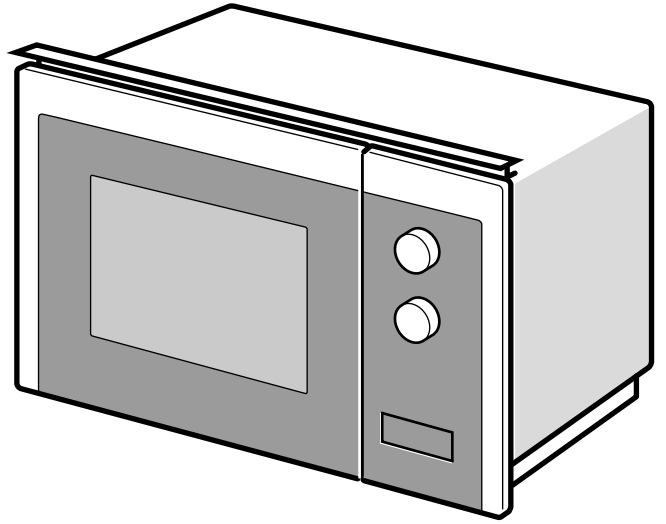
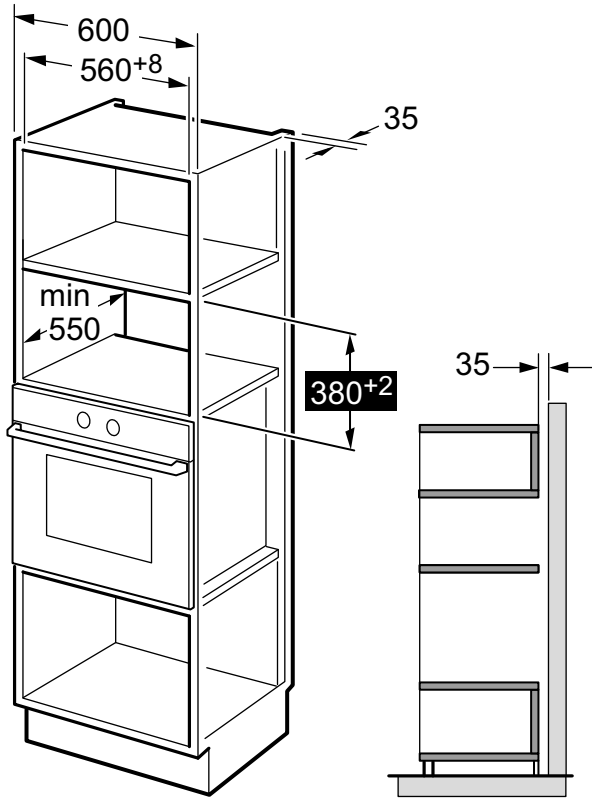

2

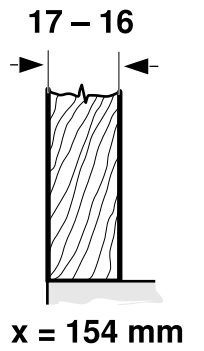
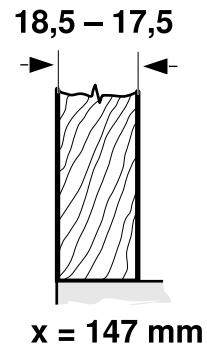
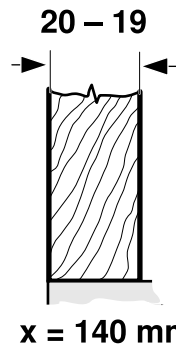
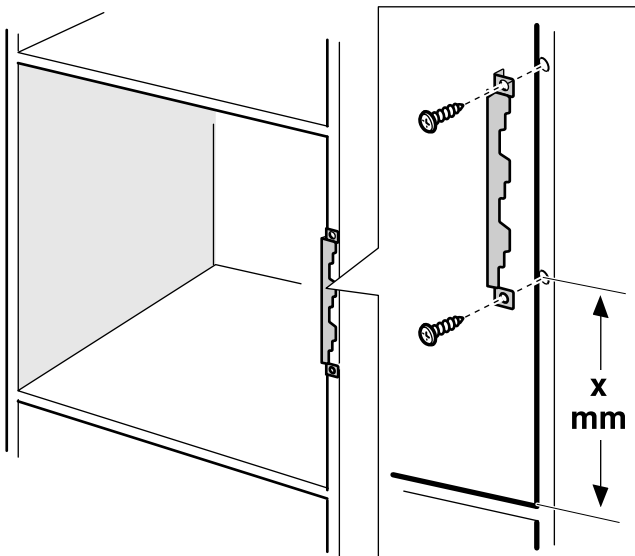
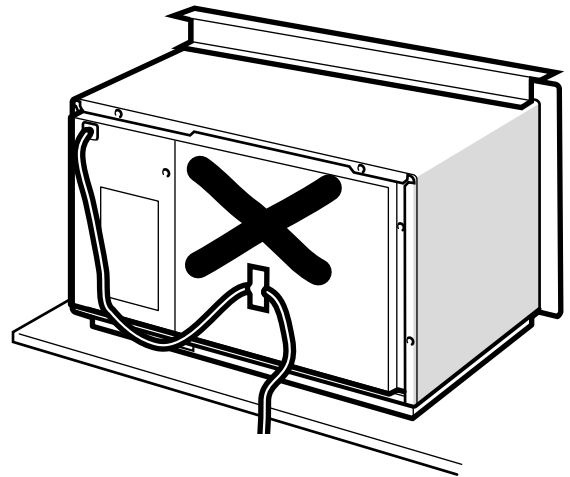
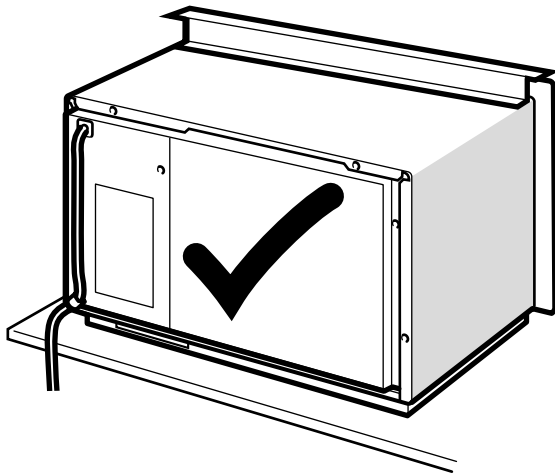

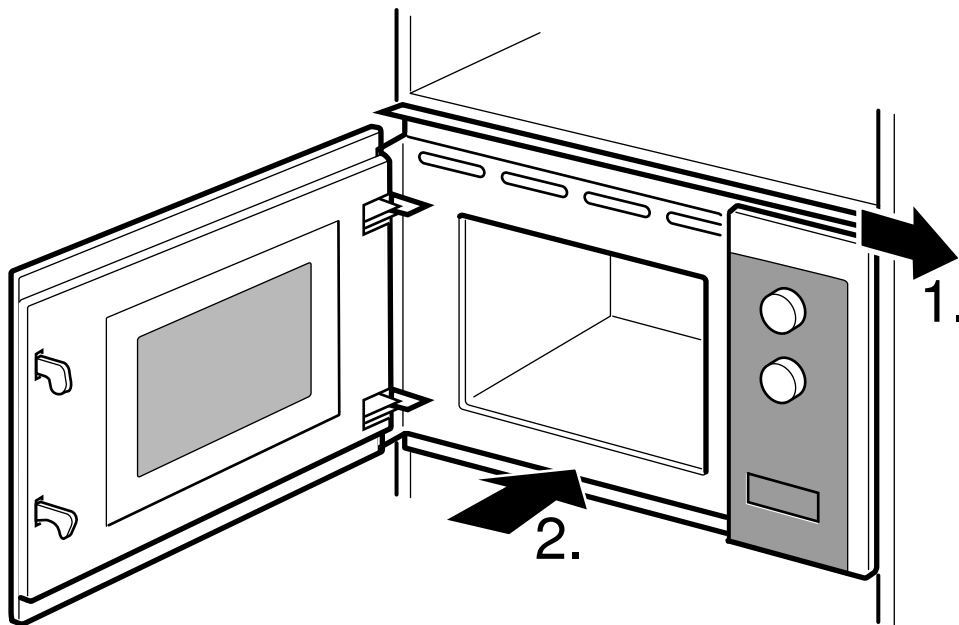
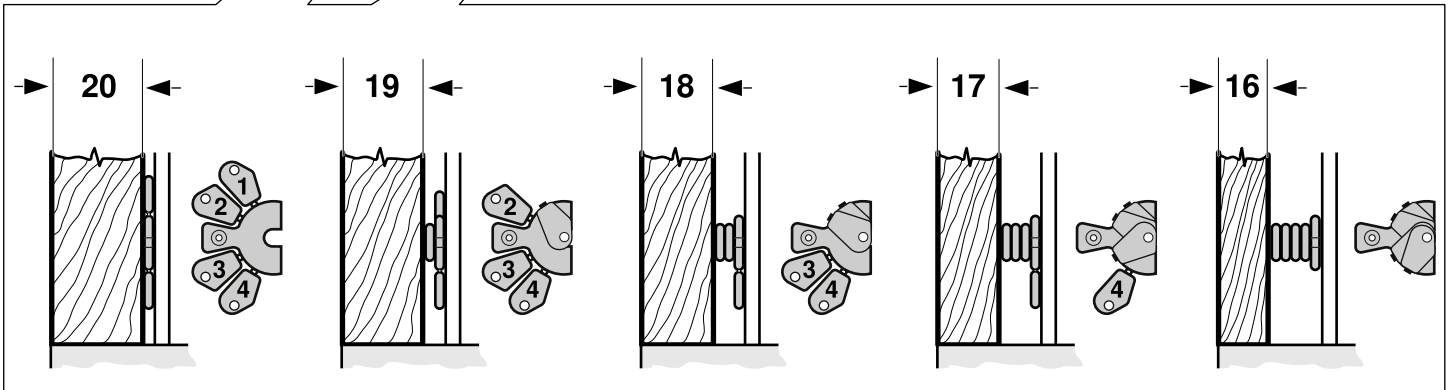
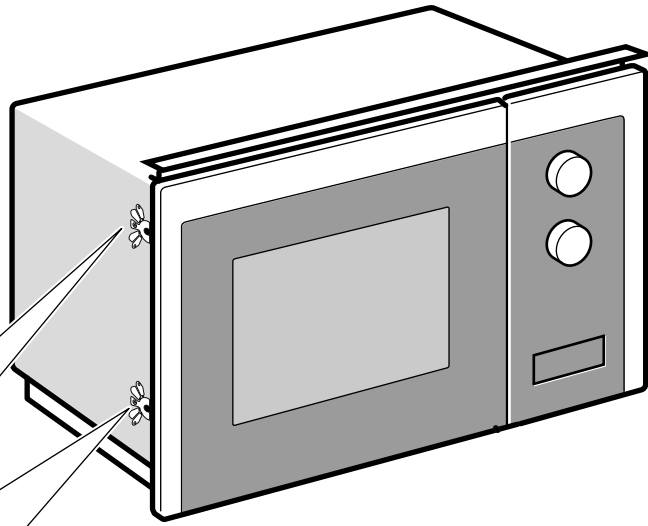

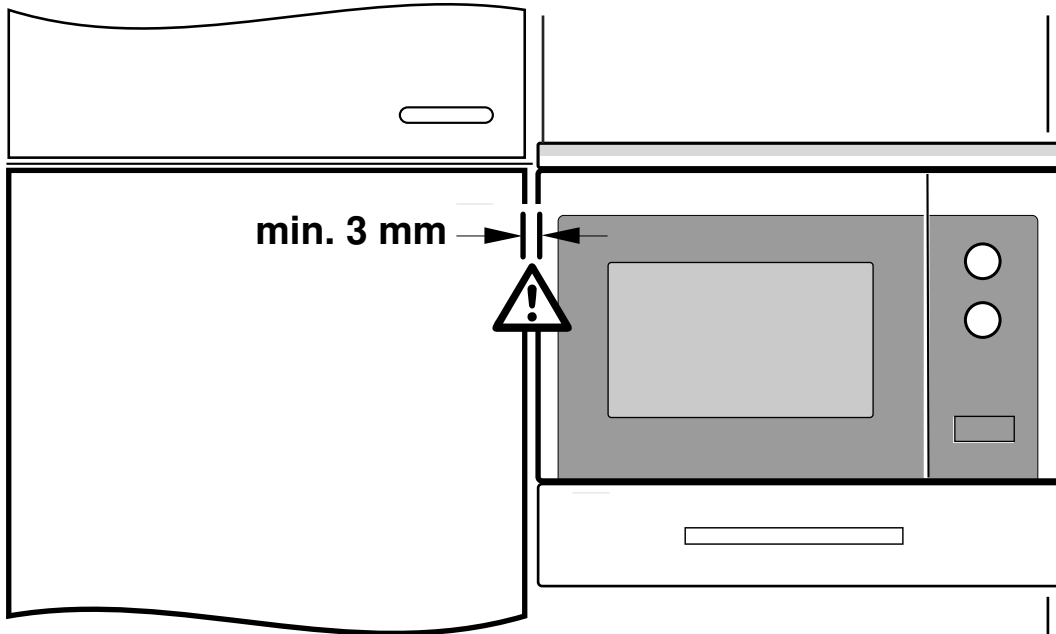
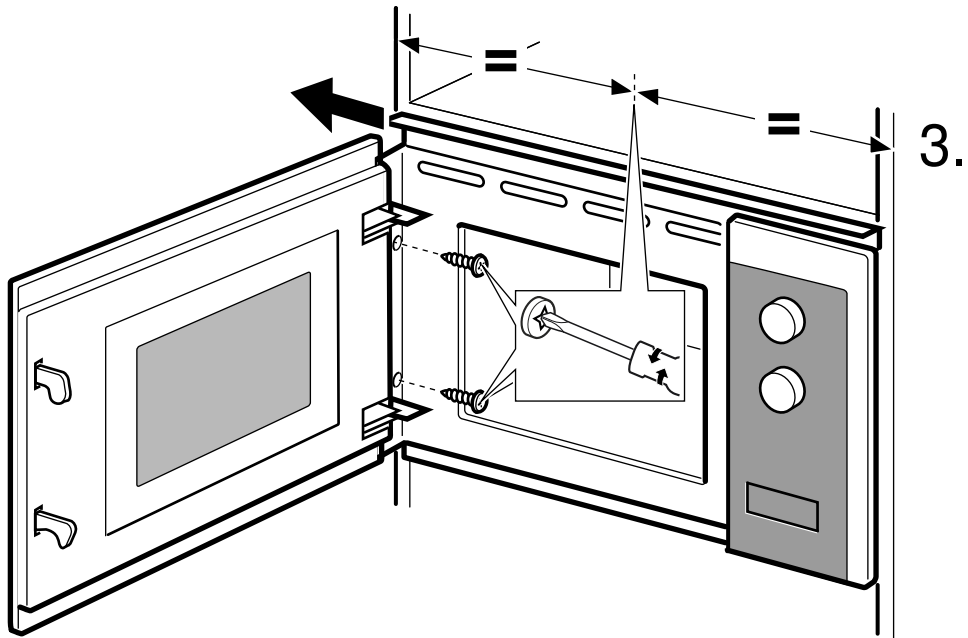

Oluline teave

- Vaid käesoleva paigaldusjuhendi kohane asjatundlik paigaldamine tagab seadme ohutu kasutamise. Valest paigaldusest tekkiva kahju eest kannab vastutust paigaldaja.
- Kontrollige seade pärast pakendi eemaldamist üle. Transpordil tekkinud vigastuste tuvastamise korral ärge ühendage seadet vooluvõrku.
- Tarvikute paigaldamisel järgige paigaldusjuhiseid.
- Enne seadme kasutuselevõttu eemaldage ahjukambri ja ukse küljest pakendimaterjal ja teip.
- Mööbel, kuhu seade sisse ehitatakse, peab taluma temperatuuri kuni 90°C, külgnev mööbel temperatuuri kuni 65°C.
- Ärge paigaldage seadet kapiukse taha. Seade võib üle kuumeneda.
- Tehke mööblisse väljalõiked enne seadme kohaleasetamist. Eemaldage laastud. Need võivad häirida elektridetailide tööd.
- Lõikevigastuste vältimiseks kandke kaitsekindaid. Paigaldamise ajal ligipääsetavad detailid võivad olla teravate servadega.
- Piltide mõõdud mm-tes.

Ühendamine vooluvõrku

Seade on valmis vooluvõrku ühendamiseks, seadet tohib ühendada ainult nõuetekohaselt paigaldatud kaitsekontaktiga varustatud pistikupesasse. Pistikupesa paigaldada ja ühendusjuhet vahetada tohib üksnes elektriala asjatundja, kes järgib asjaomaseid eeskirju. Kui pistik ei ole pärast seadme paigaldamist enam ligipääsetav, peab seadmel olema kõikidest poolustest lahutav kaitseseadis, mille kontaktvahemik on vähemalt 3mm. Sisseehitamise taga tuleb tagada puutekaitse.

Mööbel, kuhu seade sisse ehitatakse

Kapp, millesse seade sisse ehitatakse, peab olema ilma tagaseinata. Minimaalne sisseehituskõrgus 850 mm. Ventilatsiooni- ja äratõmbeavasid ei tohi kinni katta.

Seadme kohaleasetamine - joonis 2

Märkus: Veenduge, et ühendusjuhe ei jää millegi vahele ega ole kokku surutud.