

CI91AWB PROluxe 4-in-1 cirtotājs

Paldies, ka iegādājāties šo Remington® produktu. Pirms lietošanas rūpīgi izlasiet šo instrukciju un noglabāiet to drošā vietā. Pirms lietošanas novāciet visu iepakojumu.

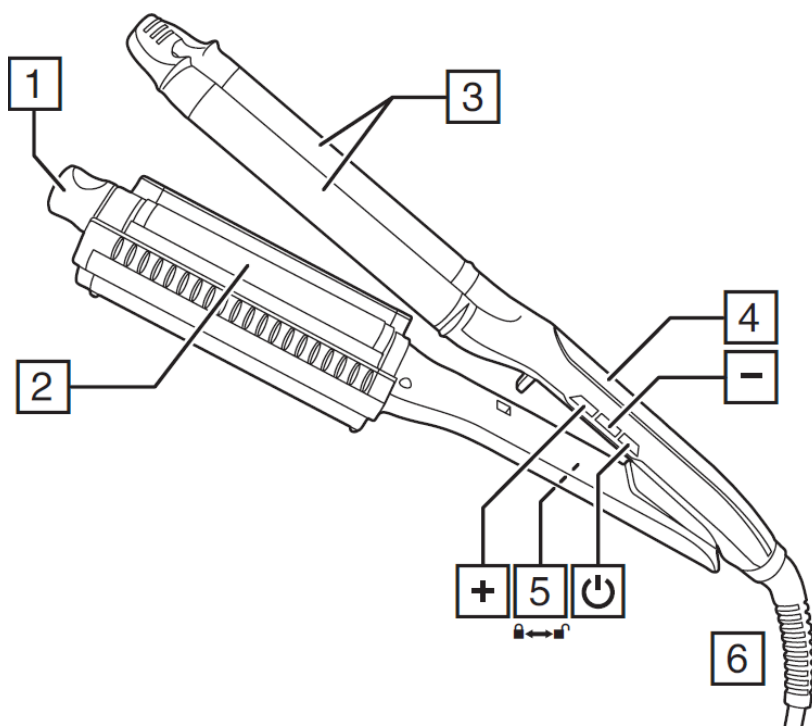

PRODUKTS:

1. Stobra regulēšanas ciparnīca
2. Regulējams stobrs
3. Fiksētais stobrs
4. Temperatūras lampiņas
5. Stobra bloķētājs
6. Rotējošs vads

Kontroles funkcijas

- ⏻ Ieslēgt/izslēgt
- +/- Tenoeratūra

Ātra uzkaršana – 30 sekundes.
Automātiska izslēgšanās pēc 60 minūtēm.

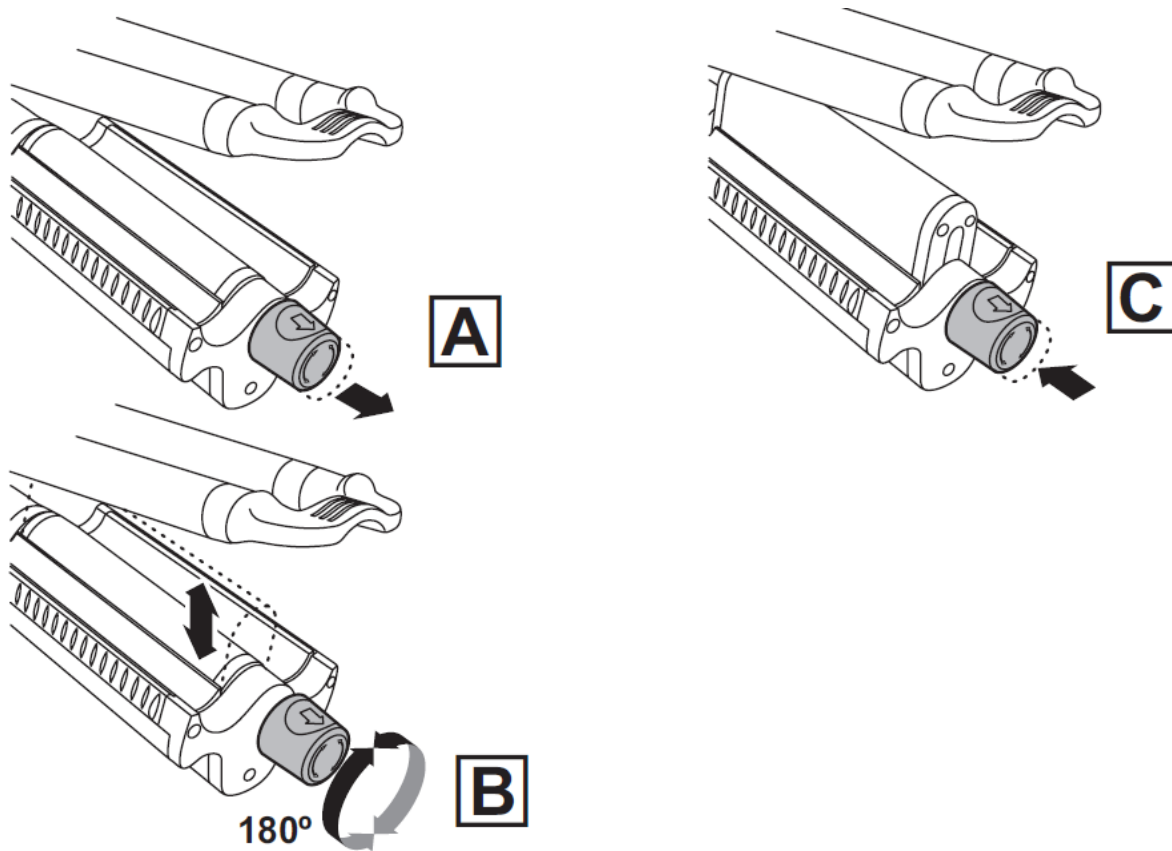

DROŠĪBAS BRĪDINĀJUMI

Ierīci, tajā skaitā tās vadu, nedrīkst lietot un ar to spēlēties nav atļauts personām, kas jaunākas par astoņiem gadiem. Ierīce ir jāglabā bērniem nepieejamā vietā. Bērni, kas ir sasnieguši 8 gadu vecumu vai nepieredzējušas, neinformētas personas vai cilvēki ar ierobežotām fiziskām, maņu vai garīgām spējām ierīci drīkst izmantot, tīrīt vai apkopt tikai pēc attiecīgu norāžu saņemšanas un atbildīgas pieauguša cilvēka klātbūtnē, lai garantētu drošību un visu apdraudējumu novēršanu.

1. Neievietojiet ierīci šķidrumā; nelietojiet to ūdens tuvumā blakus vannai, izlietnēm vai citām ūdens tvertnēm; un nelietojiet to ārpus telpām.
2. Lietojot šo ierīci vannas istabā, pēc lietošanas atvienojiet to no strāvas, jo ūdens tuvums rada riskus pat tad, ja ierīce ir izslēgta.
3. Cirtotāja karstās virsmas nedrīkst pieskarties ādai.
4. Neatstājiet ierīci bez uzraudzības, kad tā ir pievienota strāvas padevei.
5. Novietojiet šo ierīci tikai uz paliktņa, uz karstumnoturīgas un līdzenas virsmas.
6. Neizmantojiet nekādas papildierīces, ko neesam piegādājuši mēs.
7. Nevijiet un nelociet vadu, netiniet to apkārt ierīcei.
8. Nelietojiet ierīci, ja tā ir bojāta vai nedarbojas kā nākas.
9. Ja ir bojāts ierīces vads, tā nomaiņu drīkst veikt tikai ražotājs, tā servisa pārstāvis vai līdzīgi kvalificēta persona, lai izvairītos no riskiem.
10. Šī ierīce nav paredzēta komerciāliem mērķiem vai lietošanai salonos.
11. Pirms tīrīt vai noglabāt ierīci, ļaujiet tai atdzist.









LIETOŠANAS INSTRUKCIJA

1. Pirms lietošanas pārlicinieties, vai mati ir tīri, sausi un izķemmēti.
2. Papildu aizsardzībai izmantojiet izsmidzināmo līdzekli aizsardzībai pret karstumu.
* Matu laka satur viegli uzliesmojošas vielas – nelietojiet to laikā, kad izmantojat ievaidotāju.
3. Pirms ievaidošanas sadaliet matus šķipsnās. Sāciet ar apakšējām kārtām.

Frizūras izvēle

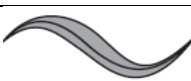
Ar regulējamo stobru izvēlieties stilu:

1. Pavelciet ciparnīcu uz āru (A)
2. Turot ciparnīcu, grieziet to pulksteņa rādītāja griešanās virzienā vai pretēji tam, lai paceltu stobru (B). Tas griežas 180 grāpus starp režīmiem.
3. Kad ir izvēlēts vēlamais režīms, atlaidiet ciparnīcu (C).

Frizūra		Stobra pozīcija
1. Nesakārtoti, sabužināti viļņi		
2. Plūstoši nāras viļņi		
3. Vaļīgi pludmales viļņi		
4. Dziļi, izteismīgi viļņi		

Lietošana

1. Izvēleities nepieciešamo loku režīmu.
2. Pievienojiet ieveidotāju strāvas padevei un nospiediet un paturiet slēdzi, lai ieslēgtu ierīci.
3. Izvēleities atbilstošu temperatūru ar +/- taustiņu. Sāciet ieveidošanu ar zemākām temperatūrām. Izvēleities savam matu tipam atbilstošu

Rekomendētās temperatūras:

150°C – 175°C – smalkiem matiem,

185°C – 195°C – vidējiem matiem,

210°C – bieziem matiem

Uzmanību: augstāko temperatūru izmantot drīkst tikai pieredzējuši lietotāji,

4. Līdz vēlamās temperatūras sasniegšanai temperatūras displejs mirgos.
5. Ielieciet starp stobriem matu šķipsnu, aizveriet stobrus un turiet 5-8 sekundes.
6. Atveriet stobrus un novelciet lejup pa matiem. Atkārtojiet ar visiem matiem.

Pro+ režīms

Lai aktivizētu, uz 2 sekundēm nospiediet "+". Tiks aktivizēta 185C temperatūra veselīgākai apstrāde. Uz ekrāna parādīsies uzraksts Pro+.

Lai deaktivizētu, atkal uz 2 sekundēm nospiediet "+".

Temperatūras bloķētājs

Iestatiet vēlamo temperatūru, izmantojot + un - taustiņus, un nofiksējiet to, uz 2 sekundēm nospiežot "-". Blakus temperatūrai parādīsies slēdzenes simbols. Lai atbloķētu temperatūru, atkal uz 2 sekundēm nospiediet "-".

APKOPE UN KOPŠANA

- Atvienojiet ierīci no strāvas padeves un ļaujiet tai atdzist.
- Noslaukiet visas virsmas ar mitru drēbi.
- Nelietojiet asus vai abrazīvus tīrīšanas līdzekļus vai šķīdinātājus.
- Nesildiet ierīci ar nobloķētiem stobriem.

VIDES AIZSARDZĪBA

Lai novērstu vides un veselības problēmas, ko rada bīstamas vielas elektriskajās un elektroniskajās ierīcēs, ierīces, kas marķētas ar miskastes šo simbolu, nedrīkst izmest kopā ar nešķīrotiem sadzīves atkritumiem, tās ir nepieciešams pārstrādāt vai izmantot atkārtoti.