

# Hisense



**H20MOWP1**

**H20MOBP1**

**H20MOMP1**



Lietošanas pamācība / Mikroviļņu krāsns

**LV** .....4

## CIENĪJAMĀIS PIRCĒJ!

Patecamies jums par šo pirkumu. Mēs ticam, ka jau pirmajās lietošanas reizēs atradīsiet daudz pierādījumu tam, ka jūs patiešām varat paļauties uz mūsu produktiem.

Lai atvieglotu ierīces lietošanu, mēs pievienojām šo visaptverošo lietošanas pamācību, kur iekļautie norādījumi palīdzēs iepazīt jauno ierīci. Lūdzu, rūpīgi izlasiet tos pirms ierīces pirmās lietošanas reizes.

Jebkurā gadījumā, lūdzu, pārliecinieties, ka ierīce jums ir piegādāta bez bojājumiem. Ja konstatējat transportēšanas bojājumus, sazinieties ar tirdzniecības pārstāvi vai reģionālo noliktavu, no kuras produkts tika piegādāts. Tālruņa numuru atradīsiet saņemšanas vai piegādes aktā.

Novēlam jums daudz prieka ar savu jauno sadzīves tehniku.



Ierīce, kas paredzēta lietošanai mājāsaimniecībā pārtikas un dzērienu sildīšanai, izmantojot elektromagnētisko enerģiju, paredzēta tikai lietošanai iekštelpās.

## LIETOŠANAS INSTRUKCIJA

Šie norādījumi ir paredzēti lietotājam, un tajos ir aprakstīta mikroviļņa krāsns izmantošana. Tie attiecas arī uz dažāda cita veida ierīcēm, tāpēc jūs varat atrast dažus funkciju aprakstus, kas var neattiekties uz jūsu ierīci.



Nekad nepieskarieties sildelementiem vai to virsmām. Darbības laikā tie kļūst karsti. Turiet bērnus drošā attālumā. Pastāv apdeguma risks!



Mikroviļņu enerģija un augsts spriegums! Nenoņemiet vāku.

**BRĪDINĀJUMS!** Ierīce un tās pieejamās daļas lietošanas laikā sakarst. Jāuzmanās, lai nepieskartos sildelementiem. Nodrošiniet, lai bērniem, kas jaunāki par 8 gadiem, nebūtu piekļuve, ja vien viņi netiek nepārtraukti uzraudzīti. Bērni ir jāuzrauga, lai nodrošinātu to, ka viņi nespēlējas ar ierīci.

Šo ierīci var lietot bērni no 8 gadu vecuma un personas ar ierobežotām fiziskām, sensoriskām vai garīgām spējām, pieredzes vai zināšanu trūkumu, ja viņi ir tikuši uzraudzīti vai ir instruēti par ierīces lietošanu drošā veidā un saprot riskus. Bērni nedrīkst spēlēt ar ierīci. Tīrīšanu un apkopi nedrīkst veikt bērni, ja vien viņi nav vecāki par 8 gadiem un tiek uzraudzīti.

Glabājiet ierīci un tās vadu bērniem, kas jaunāki par 8 gadiem, nepieejamā vietā.

- **BRĪDINĀJUMS:** Ja ierīce tiek darbināta kombinētajā režīmā, bērni drīkst izmantot mikroviļņu krāsni tikai pieaugušo uzraudzībā, jo rodas augsta temperatūra; (Tikai modelim ar grila funkciju)

- **BRĪDINĀJUMS:** Ja durvis vai durvju blīves ir bojātas, mikroviļņu krāsni nedrīkst darbināt, kamēr to nav salabojusi kompetenta persona;
- **BRĪDINĀJUMS:** Ikvienam, izņemot kompetentu personu, ir bīstami veikt apkopes vai remonta darbības, kas ietver vāka noņemšanu, kas aizsargā pret mikroviļņu enerģijas iedarbību;
- **BRĪDINĀJUMS:** šķidrumus un citus pārtikas produktus nedrīkst karsēt noslēgtos traukos, jo tie var eksplodēt.
- Bērni ir jāuzrauga, lai nodrošinātu, ka viņi nespēlējas ar ierīci.
- Nenoņemiet mikroviļņu krāsns kājas, nebloķējiet mikroviļņu krāsns gaisa plūsmu.
- Lietojiet tikai tādus traukus, kas ir piemēroti lietošanai mikroviļņu krāsnīs.
- Sildot ēdienu plastmasas vai papīra traukos, uzmaniet mikroviļņu krāsni, jo pastāv aizdegšanās iespēja;
- Ja novērojat dūmus, izslēdziet vai atvienojiet ierīci no strāvas un turiet durvis aizvērtas, lai apslāpētu liesmas;
- Dzērienu karsēšana mikroviļņu krāsnī var izraisīt aizkavētu vārīšanos, tādēļ, ņemot trauku, jābūt uzmanīgiem;
- Lai izvairītos no apdegumiem, barošanas pudelišu un zīdaiņu pārtikas burciņu saturs pirms lietošanas jāsamaisa vai jāsakrata un jāpārbauda temperatūra;
- Olas čaumalās un veselas cieti vārītas olas nedrīkst karsēt mikroviļņu krāsnī, jo tās var uzsprāgt pat pēc mikroviļņu sildīšanas beigām;

- Tīrot durvju virsmas, durvju blīvējumu, mikroviļņu krāsns vidu, izmantojiet tikai maigas, neabrazīvas ziepes vai mazgāšanas līdzekļus, kas uzklāti ar sūkli vai mīkstu drānu.
- Mikroviļņu krāsns ir regulāri jātīra un jānoņem pārtikas nogulsnes;
- Mikroviļņu krāsns neuzturēšana tīrā stāvoklī var izraisīt virsmas nolietošanos, kas var negatīvi ietekmēt ierīces kalpošanas laiku un, iespējams, izraisīt bīstamu situāciju;
- Ja barošanas vads ir bojāts, tas jānomaina ražotājam, tā servisa aģentam vai līdzīgi kvalificētām personām, lai izvairītos no briesmām.
- Neļaujiet vadam karāties pāri galda vai darba virsmas malai.
- Nekad nepievienojiet šo ierīci ārējam taimera slēdzim vai tālvadības sistēmai, lai izvairītos no bīstamas situācijas.
- Nekad nemainiet spuldzi mikroviļņu krāsni. Tas vienmēr ir jāaizstāj ar Hisense servisu.
- Netīriet ierīci ar tvaika tīrītājiem, augstspiediena tīrītājiem, asiem priekšmetiem, abrazīviem tīrīšanas līdzekļiem un abrazīviem sūkļiem un traipu tīrīšanas līdzekļiem.

Tālāk, tāpat kā ar visām ierīcēm, ir norādīti daži noteikumi, kas jāievēro, un drošības pasākumi, lai nodrošinātu vislabāko šīs krāsns veiktspēju:

1. Strādājot ar mikroviļņu krāsni, vienmēr novietojiet stikla paplāti, rullīšu sviras, savienojumu un rullīšu sliedes atbilstošā pozīcijā.
2. Neizmantojiet mikroviļņu krāsni citiem mērķiem, izņemot ēdiena gatavošanu, piemēram, drēbju, papīra vai citu nepārtikas priekšmetu žāvēšanai vai sterilizēšanai.
3. Nedarbiniet mikroviļņu krāsni, kad tā ir tukša. Tas var sabojāt mikroviļņu krāsni.
4. Neizmantojiet mikroviļņu krāsns vidū nekāda veida uzglabāšanai, piemēram, papīriem, pavārgrāmatām utt.
5. Negatavojiet ēdienu, ko ieskauj membrāna, piemēram, olu dzeltenumus, kartupeļus, vistas aknas utt., ja neesat vairākas reizes caurdurts ar dakšiņu.
6. Neievietojiet nekādus priekšmetus ārējā korpusa atverēs.
7. Nekad neizņemiet no mikroviļņu krāsns daļas, piemēram, kājas, savienojumu, skrūves utt.
8. Negatavojiet ēdienu tieši uz stikla paplātes. Pirms ievietošanas mikroviļņu krāsni ievietojiet ēdienu atbilstošā gatavošanas traukā vai uz tā.

**SVARĪGI - PIEDERUMI, KURUS NEDRĪKST LIETOT MIKROVIĻŅU KRĀSNĪ.**

- Neizmantojiet metāla pannas vai traukus ar metāla rokturiem.
  - Neizmantojiet priekšmetus ar metāla apdari.
  - Neizmantojiet plastmasas maisījumus ar papīru pārklātām stieplēm.
  - Neizmantojiet melamīna traukus, jo tie satur materiālu, kas absorbē mikroviļņu enerģiju. Tas var izraisīt trauku saplaisāšanu vai pārlogošanos un palēnināt gatavošanas ātrumu.
  - Neizmantojiet Centura galda piederumus. Glazūra nav piemērota lietošanai mikroviļņu krāsni. Corelle Livingware krūzes ar slēgtu rokturi nedrīkst izmantot.
  - Negatavojiet ēdienu traukā ar ierobežotu atveri, piemēram, pudelē vai aizzīmogatā eļļas pudelē, jo, karsējot mikroviļņu krāsni, tās var eksplodēt.
  - Neizmantojiet parastos gaļas vai konfekšu termometrus.
  - Ir pieejami termometri, kas īpaši paredzēti gatavošanai mikroviļņu krāsni. Tos var izmantot.
9. Mikroviļņu traukus drīkst lietot tikai saskaņā ar ražotāja norādījumiem.
  10. Nemēģiniet cept ēdienus šajā mikroviļņu krāsni.
  11. Lūdzu, atcerieties, ka mikroviļņu krāsns uzsilda tikai šķidrums traukā, nevis pašu trauku.



Tāpēc, pat ja trauka vāks, izņemot no mikroviļņu krāsns, nav taustei karsts, lūdzu, atcerieties, ka, noņemot vāku, iekšā esošais ēdiens/šķidrums izdalīs tādu pašu tvaika daudzumu, kā parastajā gatavošanā.

12. Vienmēr pārbaudiet gatavotā ēdiena temperatūru pats, īpaši, ja karsējat vai gatavojat ēdienu/šķidrumu mazuliem. Ieteicams nekad nelietot pārtiku/šķidrumu uzreiz pēc izņemšanas no mikroviļņu krāsns, bet ļaut tam dažas minūtes atdzist un samaisīt ēdienu/šķidrumu, lai vienmērīgi sadalītu siltumu.
13. Ēdienam, kas satur tauku un ūdens maisījumu, piemēram, buljons, pēc sildīšanas mikroviļņu krāsnī vajadzētu nostāvēt 30–60 sekundes, lai maisījums nosēstos un novērstu burbuļošanu, kad ēdienā/šķidrumā tiks ievietota karote vai pievienots buljona kubiņš.
14. Gatavojot ēdienu/šķidrumu atceries, ka ir noteikti pārtikas produkti, piem. Ziemassvētku pudīņi, ievārījums un maltā gaļa, kas ļoti ātri uzsilst. Sildot vai gatavojot pārtiku ar augstu tauku vai cukura saturu, neizmantojiet plastmasas traukus.
15. Ēdiena gatavošanas trauks var kļūt karsts, jo no uzkarstētā ēdiena izdalās siltums. Tas jo īpaši attiecas uz gadījumiem, kad trauka augšpusi un rokturus ir pārklājis plastmasas apvalks. Lai ņemtu trauku, var būt nepieciešams izmantot karstumizturīgu cimdu.
16. Lai samazinātu ugunsgrēka risku mikroviļņu krāsns vidū:
  - a) Nepārgatavojiet ēdienu. Uzmanīgi apejieties ar mikroviļņu krāsnī, ja mikroviļņu krāsnī ir ievietots papīrs, plastmasa vai citi degoši materiāli, lai atvieglotu gatavošanu.
  - b) Pirms maisa ievietošanas mikroviļņu krāsnī, noņemiet no maisiem stieples.
  - c) Ja materiāli mikroviļņu krāsnī aizdegas, turiet mikroviļņu krāsns durvis aizvērtas, izslēdziet mikroviļņu krāsnī ar sienas slēdzi, vai izslēdzat strāvu pie drošinātāja vai slēdža paneļa.

# VADĪBAS PANELIS

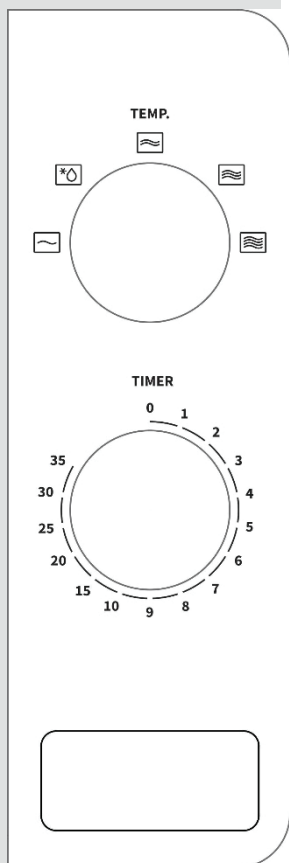

1 - Gatavošanas jaudas vadības poga

2 - Taimera poga (0–35 minūtes)

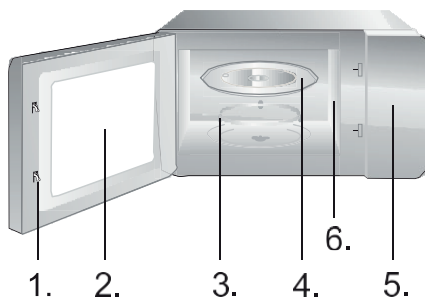

1. Durvju drošības bloķēšanas sistēma
2. Mikrovļņu krāsns logs
3. Veltņa gredzens
4. Stikla paplāte
5. Vadības panelis
6. Vļņu vadotne (lūdzu, nenoņemiet vizlas plāksni, kas pārklāj vļņu vadu)

# LIETOŠANAS INSTRUKCIJA

## GATAVOŠANAS PĀRTRAUKŠANA

## ATKAUSĒŠANA



## PAGATAVOŠANA MIKROVIĻŅU KRĀSNĪ



1. **Uz laiku apstādināt; Atveriet durvis. Rezultāts: gatavošana apstājas. Lai atsāktu gatavošanu, aizveriet durvis.**
2. **Lai pilnībā apturētu: pagrieziet taimera pogu uz »0«.**

**Atkausēšanas funkcija ļauj atkausēt gaļu, mājputnus un zivis.** Vispirms ievietojiet saldēto pārtiku krāsns vidū un aizveriet durvis.

1. Pagrieziet gatavošanas jaudas vadības pogu pozīcijā **ATKAUSĒT**.
2. Pagrieziet taimera pogu, lai izvēlētos atbilstošu laiku. Iedegas mikroviļņu krāsns apgaismojums.

**PIEZĪME:** Mikroviļņu krāsns darbosies iestatītajā laikā. Kad laiks beidzas, atskan skaņas signāls. Jūs varat mainīt gatavošanas laiku, kad vien vēlaties.

**Šajā procedūrā ir paskaidrots, kā pagatavot vai uzsildīt ēdienu. Vienmēr pārbaudiet gatavošanas iestatījumus, pirms atstājat mikroviļņu krāsni bez uzraudzības.**

Vispirms ievietojiet ēdienu krāsns vidū un aizveriet durvis.

1. Iestatiet jaudas līmeni, griežot gatavošanas jaudas kontroles pogu (17%, 33%, 55%, 77%, 100%).
2. Iestatiet laiku, griežot taimera pogu. Iedegas mikroviļņu krāsns apgaismojums.

**PIEZĪME:** Mikroviļņu krāsns darbosies iestatītajā laikā. Kad laiks beidzas, atskan skaņas signāls. Jūs varat mainīt gatavošanas laiku, kad vien vēlaties.

1. Pirms tīrīšanas izslēdziet mikroviļņu krāsni un atvienojiet strāvas kontaktdakšu no sienas kontaktligzdas.
2. Uzturiet mikroviļņu krāsns iekšpusi tīru. Kad uz mikroviļņu krāsns sienām pielīp izšakstītā šķidruma pārtikas šlakatas, noslaukiet ar mitru drānu. Nav ieteicams lietot spēcīgus mazgāšanas līdzekļus vai abrazīvus līdzekļus.
3. Mikroviļņu krāsns ārējā virsma jānotīra ar mitru salveti. Lai novērstu darbības traucējumus daļām, kas atrodas mikroviļņu krāsnī, ūdens nedrīkst iesūkties ventilācijas atverēs.
4. Neļaujiet vadības panelim kļūt mitram. Tīriet ar mīkstu, mitru drānu. Neizmantojiet tīrīšanas līdzekļus, abrazīvus vai izsmidzināmus tīrīšanas līdzekļus uz vadības paneļa.
5. Ja tvaiks uzkrājas mikroviļņu krāsns durvju iekšpusē vai ap to ārpusi, noslaukiet ar mīkstu drāniņu. Tas var notikt, ja mikroviļņu krāsns tiek darbināta augsta mitruma apstākļos, un tas nekādā gadījumā neliecina par iekārtas nepareizu darbību.
6. Laiku pa laikam ir nepieciešams izņemt stikla paplāti tīrīšanai. Mazgājiet paplāti siltā putojošā ūdenī vai trauku mazgājamā mašīnā.
7. Veltņa gredzens un mikroviļņu krāsns vidus grīda regulāri jātīra, lai izvairītos no pārmērīga trokšņa. Vienkārši noslaukiet mikroviļņu krāsns apakšējo virsmu ar maigu mazgāšanas līdzekli, ūdeni vai trauku tīrīšanas līdzekli un nosusiniet. Veltņa gredzenu var mazgāt viegli putojošā ūdenī vai trauku mazgājamā mašīnā. Atkārtotas lietošanas laikā gatavošanas tvaiki sakrājas, bet nekādā veidā neietekmē apakšējo virsmu vai rullišu gredzenus. Noņemot veltņa gredzenu no dobuma grīdas tīrīšanai, noteikti nomainiet to pareizā stāvoklī.
8. Lai likvidētu smakas no mikroviļņu krāsnī, dziļā mikroviļņu krāsnī lietojamā traukā sajauciet tasi ūdens, ar viena citrona sulu un miziņu. Mikroviļņu krāsnī sildiet 5 minūtes, rūpīgi noslaukiet un nosusiniet ar mīkstu drāniņu.

## VIDE

Pēc ierīces kalpošanas laika beigām neizmetiet to kopā ar parastajiem sadzīves atkritumiem, bet nododiet to oficiālā savākšanas punktā otrreizējai pārstrādei. To darot, jūs palīdzat saglabāt vidi.

# MIKROVIĻŅU KRĀSNS UZSTĀDĪŠANA

## UZSTĀDĪŠANA

1. Pārlicinieties, vai no durvju iekšpuses ir izņemti visi iepakojuma materiāli.
2. Pēc izpakošanas pārbaudiet, vai mikroviļņu krāsnī nav vizuālu bojājumu, piemēram:
  - Nepareizi novietotas durvis
  - Bojātas durvis
  - Iespiedumi vai caurumi durvju logā un ekrānā
  - Iespiedumi krāsns centrāJa kaut kas no iepriekš minētā ir redzams, **NELIETOJIET** mikroviļņu krāsnī.
3. Šī mikroviļņu krāsns sver 10,5 kg, un tā ir jānovieto uz horizontālas virsmas, kas ir pietiekami izturīga, lai izturētu šo svaru.
4. Mikroviļņu krāsns jānovieto tālāk no augstas temperatūras un tvaika.
5. **NENOVIETOJIET** neko uz mikroviļņu krāsns.
6. Turiet mikroviļņu krāsni vismaz 20 cm attālumā no abām sānu sienām un 30 cm attālumā no aizmugures sienas, lai nodrošinātu pareizu ventilāciju.
7. **NENOŅEMIET** rotējošo vārpstu.
8. Tāpat kā ar jebkuru ierīci, ir nepieciešama rūpīga uzraudzība, ja to lieto bērni.
9. Pārlicinieties, vai maiņstrāvas kontaktligzda ir viegli pieejama, lai avārijas gadījumā varētu ātri izņemt kontaktdakšu. Pretējā gadījumā ir jābūt iespējai atvienot ierīci, izmantojot slēdzi no ķēdes. Šajā gadījumā, tiek ņemti vērā esošie elektrodrošības standartu noteikumi. Produkts ir pareizi jāuzstāda iezemētā kontaktligzdā ar vienfāzes maiņstrāvu (230 V/50 Hz).  
**BRĪDINĀJUMS! ŠAI IEKĀRTAI JĀBŪT ZEMĒTAI!**
10. Šis mikroviļņu krāsns ievadīšanai ir nepieciešama 1,3 KVA jauda. Uzstādot mikroviļņu krāsni ieteicams konsultēties ar servisa inženieri.

**UZMANĪBU: Šo mikroviļņu krāsni iekšēji aizsargā 250 V, 8 ampēru drošinātājs.**

## SPECIFIKĀCIJAS

Jaudas patēriņš.....	220-240V~50Hz, 1150W
Izejas jauda .....	700W
Darbības frekvence.....	2450MHz
Ārējie Izmēri .....	451 x 343 x 257 mm
Mikroviļņu krāsns Ietilpība.....	20 litri
Svars bez kastes.....	Apm. 11 kg
Trokšņa līmenis.....	Lc < 58 dB (A)



## MONTĀŽAS IZMĒRI

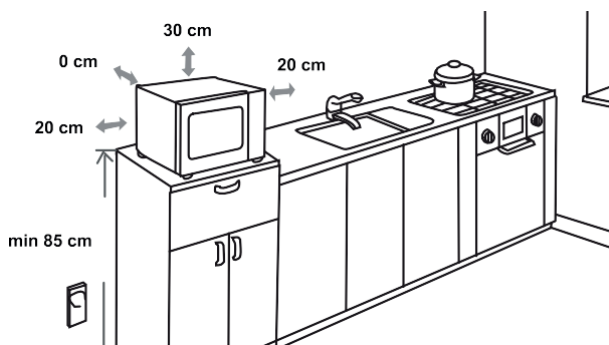

## RADIO TRAUCĒJUMI

Mikroviļņu krāsns var izraisīt radio, televizora vai līdzīga aprīkojuma darbības traucējumus. Ja rodas traucējumi, tos var novērst vai samazināt, veicot šādas procedūras.

- Notīriet mikroviļņu krāsns durvis un blīvējuma virsmu.
- Novietojiet radio, televizoru utt. pēc iespējas tālāk no mikroviļņu krāsns.
- Izmantojiet pareizi uzstādītu radio, televizora utt. antenu, lai iegūtu spēcīgu signāla uztveršanu.

MĒS PATURĒTAM TIESĪBAS VEIKT JEBKĀDAS  
IZMAIŅAS, KAS NEIETEKMĒ IERĪCES  
FUNKCIONALITĀTI.

## PIRMS SAZINIETIES AR SERVISA PĀRSTĀVI

1. Ja Mikroviļņu krāsns vispār nedarbojas, informācija displejā neparādās vai displejs izdzisa:
  - a) Pārbaudiet, vai krāsns ir droši pievienota strāvai. Ja tā nav, izņemiet kontaktdakšu no kontaktligzdas, pagaidiet 10 sekundes un atkal droši pievienojiet to.
  - b) Pārbaudiet, vai telpās nav izdedzis ķēdes drošinātājs vai nav atslēgts galvenais ķēdes pārtraucējs. Ja šķiet, ka tie darbojas pareizi, pārbaudiet kontaktligzdu ar citu ierīci.
2. Ja mikroviļņu jauda nedarbojas:
  - a) Pārbaudiet, vai taimeris ir iestatīts.
  - b) Pārbaudiet, vai durvis ir droši aizvērtas, lai ieslēgtu drošības bloķētājus. Pretējā gadījumā mikroviļņu enerģija neieplūdis mikroviļņu krāsnī.

**Ja neviens no iepriekšminētajiem gadījumiem neizlabo situāciju, sazinieties ar tuvāko pilnvaroto rvisa pārstāvi.**

**Ierīce lietošanai māsaimniecībā pārtikas un dzērienu sildīšanai, izmantojot elektromagnētisko enerģiju, paredzēta lietošanai tikai iekštelpās.**

## GARANTĪJA UN SERVISS

Ja jums nepieciešama informācija vai rodas problēmas, lūdzu, sazinieties ar Hisense klientu apkalpošanas centru savā valstī (tā tālruna numuru varat atrast pasaules garantijas brošūrā). Ja jūsu valstī nav klientu apkalpošanas centra, sazinieties ar vietējo Hisense izplatītāju, vai sazinieties ar Hisense sadzīves tehnikas servisa nodaļu.

### **Tikai personīgai lietošanai!**

Papildu ieteikumi ēdiena gatavošanai ar mikroviļņu krāsnī un noderīgi padomi ir atrodami tīmekļa vietnē:

<http://www.hisense.com>

**NOVĒLAM JUMS DAUDZ PRIEKA IEKĀRTAS LIETOŠANAS LAIKĀ**

**Hisense**  
life reimagined

