

# Hisense

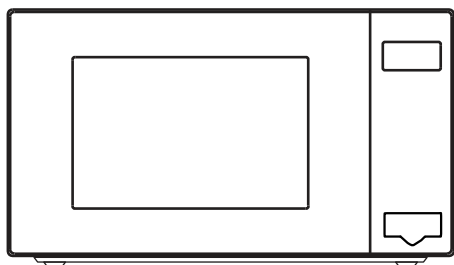

**H20MOWS4**

**H20MOMS4**



Lietošanas pamācība / Mikroviļņu krāsns

**LV**.....101

## CIEN. KLIENTI!

Paldies, ka iegādājāties mūsu ierīci. Mēs ticam, ka jūs pavisam drīz atradīsiet daudz pierādījumu tam, ka jūs patiešām varat pajauties uz mūsu produktiem. Lai atvieglotu ierīces lietošanu, mēs pievienojam šo visaptverošo lietošanas instrukciju.

Šiem norādījumiem vajadzētu palīdzēt jums iepazīt jauno ierīci. Lūdzu, rūpīgi izlasiet tos pirms ierīces pirmās lietošanas reizes.

Jebkurā gadījumā, lūdzu, pārlicinieties, ka ierīce jums piegādāta bez bojājumiem. Ja konstatējat jebkādas transportēšanas bojājumus, sazinieties ar tirdzniecības pārstāvi vai reģionālo noliktavu, no kuras produkts tika piegādāts. Tālruņa numuru atradīsiet saņemšanas vai piegādes aktā.

Novēlam jums gūt daudz prieka, izmantojot savu jauno sadzīves tehniku.



Ierīce ir paredzēta lietošanai mājtsaimniecībā pārtikas un dzērienu sildīšanai, izmantojot elektromagnētisko enerģiju. Lietošanai tikai iekštelpās.

LIETOŠANAS  
INSTRUKCIJA

Šie norādījumi ir paredzēti ierīces lietotājam. Tajos ir aprakstīta plīts darbība un tās izmantošana. Tie attiecas arī uz dažāda veida ierīcēm; tādēļ šeit varētu būt daži funkciju apraksti, kas var neattiekties uz jūsu ierīci.

Mēs paturam tiesības uz jebkādam izmaiņām un kļūdām lietošanas instrukcijā.



Nekad nepieskarieties apkures vai ēdiena gatavošanas ierīču virsmām. Darbības laikā tās sakarst. Turiet bērnus drošā attālumā no ierīces. Pastāv apdeguma risks!



Mikroviļņu enerģija un augsts spriegums! Nenoņemiet vāku.

**BRĪDINĀJUMS!** Ierīce un pieejamās daļas lietošanas laikā sakarst. Jāuzmanās, lai nepieskartos sildelementiem. Pieskatiet, lai bērni, kas ir jaunāki par 8 gadiem, neatrastos ierīces tuvumā, ja vien viņi netiek pastāvīgi uzraudzīti. Bērni ir jāuzrauga, lai nodrošinātu, ka viņi nerotaļājas ar ierīci.

Bērni, kas sasnieguši 8 gadu vecumu un vairāk, un cilvēki ar samazinātām fiziskajām, sensorajām

un garīgajām spējām vai ar pieredzes vai zināšanu trūkumu ierīci var lietot tikai citu cilvēku uzraudzībā vai pēc tam, kad viņi ir apmācīti to izmantot un ir sapratuši iespējamos riskus. Bērni nedrīkst spēlēties ar ierīci. Bērni nedrīkst veikt ierīces tīrīšanu un lietošanas apkopi bez pieaugušo uzraudzības.

Ierīci un tās elektrības vadu glabājiet vietā, kas nav pieejama bērniem, kuri ir jaunāki par 8 gadiem.

- **BRĪDINĀJUMS:** Kad ierīce tiek darbināta kombinētajā režīmā, tās radītās temperatūras dēļ bērni drīkst lietot krāsni tikai pieaugušo uzraudzībā (tikai modelim ar grila funkciju).

- **BRĪDINĀJUMS:** Ja durvis vai durvju blīves ir bojātas, krāsni nedrīkst lietot, kamēr to nav saremontējusi kompetenta persona.
- **BRĪDINĀJUMS:** Jebkādas apkopes vai remonta darbības, kuras paredz vāka, kas aizsargā pret mikroviļņu enerģijas iedarbību, noņemšanu, ir bīstama jebkuram lietotājam, izņemot kompetentu personu.
- **BRĪDINĀJUMS:** Šķidrumus un citus pārtikas produktus nedrīkst karsēt noslēgtos traukos, jo tie var uzsprāgt.
- Bērni ir jāuzrauga, lai nodrošinātu, ka viņi nerotaļājas ar ierīci.
- Nenovietojiet krāsni kājiņās; nebloķējiet gaisa piekļuvi krāsnij.
- Lietojiet tikai tādus traukus, kas ir piemēroti lietošanai mikroviļņu krāsnīs.
- Sildot pārtiku plastmasas vai papīra traukos, uzmaniet krāsni, jo pastāv aizdegšanās iespēja.
- Ja izdalās dūmi, izslēdziet ierīci vai atvienojiet to no elektrotīkla un turiet durvis aizvērtas, lai apslāpētu liesmas.
- Dzērienu karsēšana mikroviļņu krāsnī var izraisīt aizkavētu vārīšanos ar strauju burbuļošanu, tāpēc, rīkojoties ar trauku, jābūt uzmanīgiem.
- Lai izvairītos no apdegumiem, bērnu barošanas pudeļu un bērnu pārtikas burciņu saturs pirms lietošanas jāsamaisa vai jāsakrata un jāpārbauda temperatūra.

- Olas čaumalās un veselas cieti vārītas olas nedrīkst sildīt mikroviļņu krāsnī, jo tās var uzsprāgt pat pēc tam, kad pabeigta sildīšana mikroviļņu krāsnī.
- Tīrot durvju virsmas, durvju blīvējumu vai krāsns dobumu, izmantojiet tikai maigas iedarbības neabrazīvas ziepes vai mazgāšanas līdzekļus, uzklājot tos ar sūkli vai mīkstu drānu.
- Krāsns ir regulāri jātīra un jānoņem pārtikas nogulsnes.
- Ja krāsns netiek uzturēta tīrā stāvoklī, tas var veicināt virsmas nolietošanos, kas savukārt var negatīvi ietekmēt ierīces kalpošanas laiku un, iespējams, izraisīt bīstamu situāciju.
- Ja barošanas vads ir bojāts, tas jānomaina ražotājam, tā servisa aģentam vai līdzīgi kvalificētām personām, lai izvairītos no apdraudējumiem.
- Novērsiet situācijas, ka vads nokarājas pāri galda vai darba virsmas malai.
- Lai izvairītos no bīstamas situācijas, nekad nepievienojiet šo ierīci ārējam taimera slēdzim vai tālvadības sistēmai.
- Nekad nemainiet spuldzi krāsnī. Tas vienmēr ir jāveic Hisense servisa centrā.
- Netīriet ierīci ar tvaika tīrītājiem, augstspiediena tīrītājiem, asiem priekšmetiem, abrazīviem tīrīšanas līdzekļiem un abrazīviem sūkliem un traipu tīrīšanas līdzekļiem.

Tālāk tekstā, tāpat kā citām ierīcēm, ir minēti daži norādījumi, kas jāievēro, un drošības pasākumi, lai nodrošinātu šīs krāsns vislabāko veiktspēju:

1. Pirms mikroviļņu krāsns lietošanas vienmēr novietojiet paredzētajā vietā stikla paplāti, rotējošo balstu, savienojumu un rullīšu transportieri.
2. Neizmantojiet krāsni citiem nolūkiem, izņemot ēdiena pagatavošanu, piemēram, drēbju, papīra vai citu nepārtikas priekšmetu žāvēšanai vai sterilizēšanai.
3. Nekad neieslēdziet mikroviļņu krāsni, ja tā ir tukša, jo tas var sabojāt mikroviļņu krāsni.
4. Neizmantojiet krāsns dobumu nekāda veida priekšmetu uzglabāšanai, piemēram, papīriem, pavārgrāmatām utt.
5. Gatavojot krāsni ēdienu, ko ieskauj apvalks/membrāna, piemēram, olu dzeltenumus, kartupeļus, vistu aknas utt., vispirms ar dakšiņu caurduriet apvalku vairākās vietās.
6. Neievietojiet nekādus priekšmetus ārējā korpusa atverēs.
7. Nekad nenogremiet no krāsns tās detaļas, piemēram, kājiņas, savienojumus, skrūves utt.
8. Negatavojiet ēdienu tieši uz stikla paplātes. Pirms ievietošanas krāsni ielieciet ēdienu atbilstošā gatavošanas traukā. **SVARĪGI - NEIZMANTOJIET TRAUKUS, KAS NAV PIEMĒROTI MIKROVIĻŅU KRĀSNIJ**
  - Neizmantojiet metāla pannas vai traukus ar metāla rokturiem.
  - Neizmantojiet nekādus traukus ar metāla apdari.
  - Neizmantojiet plastmasas maisījumiem paredzētus stieplju savilcējus, kas pārklāti ar papīru.
  - Neizmantojiet melamīna traukus, jo tie satur materiālu, kas absorbē mikroviļņu enerģiju. Tas var izraisīt trauku saplaisāšanu vai apdegšanu un palēnināt gatavošanas procesu.
  - Neizmantojiet Centura galda piederumus. To pārklājums nav piemērots lietošanai mikroviļņu krāsni. Nedrīkst izmantot Corelle Livingware krūzes ar slēgtu rokturi.
  - Negatavojiet ēdienu traukos ar ierobežotu atveri, piemēram, pudelēs vai hermētiski noslēgtās eļļas pudelēs, jo, karsējot mikroviļņu krāsni, šādi trauki var eksplodēt.
  - Neizmantojiet parastos gaļas vai desertu termometrus.
  - Ir pieejami termometri, kas ir īpaši paredzēti gatavošanai mikroviļņu krāsni. Tos var izmantot šajās krāsni.
9. Mikroviļņu traukus drīkst lietot tikai saskaņā ar ražotāja norādījumiem.
10. Nemēģiniet šajā krāsni vārīt ēdienus eļļā.
11. Lūdzu, atcerieties, ka mikroviļņu krāsns uzsilda tikai šķidrumu traukā, nevis pašu trauku.



Tāpēc, lai gan, izņemot ēdienu no krāsns, trauka vāks pēc taustes nav karsts, atcerieties, ka, noņemot vāku, ēdiens vai dzēriens trauka iekšpusē izdalīs tvaiku vai sprakšķēs tieši tāpat kā gatavojot uz parastas plīts.

12. Vienmēr pārbaudiet gatavotā ēdiena temperatūru, īpaši, ja karsējat vai gatavojat ēdienu/šķidrumu mazuljiem. Ieteicams nekad nelietot pārtiku/šķidrumu uzreiz pēc izņemšanas no krāsns, bet ļaut tam dažas minūtes nostāvēties, un tad samaisīt ēdienu/šķidrumu, lai vienmērīgi sadalītu siltumu.
13. Ēdienam, kas satur tauku un ūdens maisījumu, piemēram, buljonam, vajadzētu nostāvēties krāsnī 30–60 sekundes pēc izslēgšanas. Tas nepieciešams, lai maisījums nostātos un novērstu burbuļošanu, kad ēdienā/šķidrumā ievieto karoti vai pievieno buljona kubiņu.
14. Gatavojot/karsējot ēdienu/šķidrumu, atcerieties, ka ir daži ēdieni, piemēram, Ziemassvētku pudīgi, ievārījums un maltā gaļa, kas ļoti ātri uzsilst. Sildot vai gatavojot ēdienu ar augstu tauku vai cukura saturu, neizmantojiet plastmasas traukus.
15. Virtuves piederumi var sakarst, jo no uzkarsētā ēdiena izdalās siltums. Tas īpaši attiecas uz gadījumiem, kad trauka augšpuse un rokturi ir pārklāti ar plastmasas apvalku. Lai rīkotos ar trauku, var būt nepieciešami virtuves cimdi vai trauku turētāji.
16. Lai samazinātu aizdegšanās risku krāsnī:
  - a) Nepārkarsējiet ēdienu. Rūpīgi pieskatiet mikroviļņu krāsnī, ja ērtākai gatavošanai krāsnī ir ievietots papīrs, plastmasa vai citi degoši materiāli.
  - b) Pirms maisiņu ievietošanas krāsnī, noņemiet no tiem stieplju savilcējus.
  - c) Ja aizdegas krāsnī esošie materiāli, turiet krāsns durvis aizvērtas, izslēdziet krāsnī ar sienas slēdzi vai atslēdzat barošanu drošinātājā vai slēdža panelī.

# VADĪBAS PANELIS

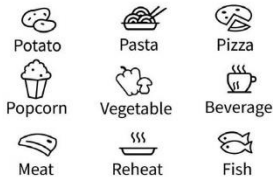

| Microw.               | Defrost           | Timer                   |
|-----------------------|-------------------|-------------------------|
| 1                     | 2                 | 3                       |
| 4                     | 5                 | 6                       |
| 7                     | 8                 | 9                       |
| <b>STOP</b><br>Cancel | <b>0</b><br>Clock | <b>START</b><br>+30 Sec |

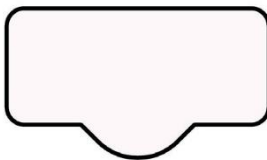

## DISPLEJS

Rāda pulksteni, gatavošanas ilgumu un iestatījumu.

## DEFROSF (ATLAIDINĀŠANA)

Lietojiet šo taustiņu, lai atļaidinātu ēdienu pēc laika vai svara

## MICROW. (MIKROVIĻŅI)

Izmantojiet šo taustiņu, lai izvēlētos mikroviļņu jaudas līmeni.

## CLOCK (PULKSTENIS)

Turiet šo taustiņu 3 sekundes, lai iestatītu pulksteni.

## TAIMERIS

Izmantojiet šo taustiņu, lai iestatītu taimera funkciju.

## IKONAS

Izmantojiet šos taustiņus, lai iestatītu laiku un ēdiena svaru un izvēlētos automātiskās izvēlnes programmas.

0 – 9

Izmantojiet šos taustiņus, lai ievadītu gatavošanas laiku un svaru.

## STOP/CANCEL (APTURĒT/ATCELT)

**Izmantojiet šo taustiņu, lai apturētu vai atceltu iestatījumu.** Lai lietotu bērnu drošības funkciju, turiet piespiestu 3 sekundes.

## START/+30 sec (APSTIPRINĀT/PALAIST/+30 SEK.)

Lietojiet šo taustiņu, lai sāktu strauju gatavošanu uz 30 sekundēm, lai paildzinātu gatavošanas laiku par 30 sekundēm (ar katru piespiešanas reizi) vai lai apstiprinātu gatavošanas iestatījumus.

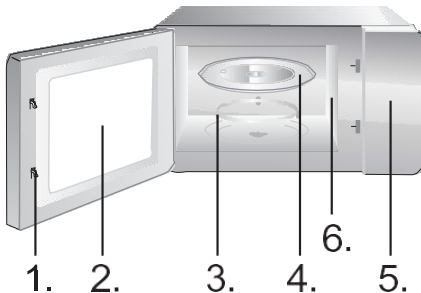

1. Durtiņas bloķējošā aizsargsistēma
2. Krāsns durvju stikls
3. Veltņa gredzens
4. Stikla paplāte
5. Vadības panelis
6. Viļņu vadītāja (lūdzu, neņemiet nost vizlas plāksni, kas sedz viļņu vadītāju)

## PULKSTENIS

**Krāsns ir aprīkota ar digitālu pulksteni. Kad krāsns ir gaidīšanas režīmā, pulksteni var iestatīt, 3 sekundes spiežot taustiņu "Clock" (pulkstenis).**

1. Piespiediet ciparu (0-9) taustiņus un ievadiet laiku. Piemēram, lai ievadītu laiku 12:30, jāpiespiež "1", "2", "3", "0". Ievadītajai stundai jābūt amplitūdā no 1 līdz 24, un ievadītajām minūtēm jābūt amplitūdā no 0 līdz 59.
2. Lai pabeigtu pulksteņa iestatīšanu, piespiediet taustiņu "Start" (sākt). Sāks mirgot ":". Līdz ar to pulksteņa iestatīšana ir pabeigta.

### IEVĒROJIET!

Pirms lietošanas pārlicinieties, ka esat iestatījis pulksteni.

## TAIMERIS

**Skaņas signāla iestatīšanai izmantojiet atlikušā laika skaitīšanas taimeris.**

1. Piespiediet taustiņu "Taimeris". Displejā tiks parādīts ":".
2. Piespiediet ciparu (0-9) taustiņus un ievadiet taimera laiku. Ilgākais iestatāmais laiks ir 99 minūtes un 99 sekundes.
3. Lai apstiprinātu iestatījumu, piespiediet taustiņu "START".
4. Līdzko laiks būs pagājis, no mikroviļņu krāsns atskanēs skaņās signāls, un tā atgriezīsies sākuma stāvoklī.

### IEVĒROJIET

- Laikā, kad darbojas virtuves taimeris, citas funkcijas nedarbojas.
- Kad mikroviļņu krāsns netiek lietots, šī funkcija ļauj izmantot mikroviļņu krāsni kā taimeris.
- Lūdzu, pārlicinieties, ka ir iestatīts pulkstenis.

## MICROW.

Ir pieejami pieci jaudas līmeņi, attiecīgi ar 100 P, 80 P, 50 P, 30 P un 10 P jaudu. Nepārtraukti spiediet pogu "Microw." (Mikroviļņi) un atlasiet vēlamo mikroviļņu jaudu. Piespiediet ciparu 0~9 pogu, lai ievadītu gatavošanas ilgumu; maksimālais ievadāmais ilgums ir 99:99. Kad gatavošanas ilgums ievadīts, piespiediet pogu "START/+30 s", lai sāktu darbu. Par darbības beigām paziņos skaņas signāls.

## IEVĒROJIET:

Dažādu ēdienu gatavošanai ir piemērota atšķirīga jauda.

|            |                   |                                |
|------------|-------------------|--------------------------------|
| LIELA      | 100% izejas jauda | ātrai un pamatīgai gatavošanai |
| Vid. liela | 80% izejas jauda  | vidēji straujai gatavošanai    |
| Vid.       | 50% izejas jauda  | tvaicētam ēdienam              |
| Vid. zema  | 30% izejas jauda  | pārtikas atlaidināšanai        |
| NELIELA    | 10% izejas jauda  | siltuma uzturēšanai            |

## AUTO COOKING (AUTOMĀTISKĀ GATAVOŠANA)

### Ēdiena gatavošanai automātiskajā režīmā jāiestata tikai ēdiena veids un svars/daudzums. Krāsns palīdzēs iestatīt jaudu un gatavošanas ilgumu.

Piemērs: Ja vēlaties pagatavot divus kartupeļus, rīkojieties, kā norādīts tālāk:

1. Atkārtoti piespiediet pogu "Potato" (kartupeļi), lai atlasītu ēdiena svara izvēles iespēju. Plašāku informāciju meklējiet automātiskās gatavošanas ēdienu tabulā.
2. Lai apstiprinātu un sāktu gatavošanu, piespiediet taustiņu START (sākt).

|    | Ēdiens                 | Displejs | Svars  |
|----|------------------------|----------|--------|
| A1 | Kartupeļi              | 250      | 250 g  |
|    |                        | 500      | 500 g  |
|    |                        | 750      | 750 g  |
| A2 | Pasta                  | 50       | 50 g   |
|    |                        | 100      | 100 g  |
|    |                        | 150      | 150 g  |
| A3 | Pica                   | 200      | 200 g  |
|    |                        | 400      | 400 g  |
| A4 | Kukurūza               | 100      | 100 g  |
|    |                        | 200      | 200 g  |
| A5 | Dārzeņi<br>(sasaldēti) | 400      | 400 g  |
|    |                        | 600      | 600 g  |
|    |                        | 1        | 250 ml |
| A6 | Dzēriens               | 2        | 500 ml |
|    |                        | 3        | 750 ml |

|         |     |      |
|---------|-----|------|
| A7 Gaļa | 200 | 200g |
|         | 400 | 400g |
|         | 600 | 600g |
| A8 Zivs | 200 | 200g |
|         | 400 | 400g |
|         | 600 | 600g |

### IEVĒROJIET:

- Lai nodrošinātu dažu ēdienu pilnīgu pagatavošanu un vienmērīgu apbrūnināšanu, gatavošanas laikā tos varētu būt jāapgriež.
- Ēdiena gatavošanas ilgumu var ietekmēt pārtikas produktu blīvums un biežums.
- Katram ēdienam norādītais gatavošanas ilgums ir aptuvenš; pielāgojiet to katra gaumei un konkrētām receptēm.
- Mikroviļņu krāsnī izmantojiet tikai lietošanai mikroviļņu krāsnī piemērotus traukus un pārtikas plēvi. Pirms gatavošanas saduriet plēvi ar dakšīņu.

ATLAIDINĀŠANA  
SASKAŅĀ AR  
SVARU dEF1

**Krāsnī iespējams atlaidināt gaļu, putnu gaļu un jūras veltes. Atlaidināšanas ilgums un darbības jauda tiks automātiski pielāgota, pamatojoties uz iepriekš iestatīto svaru. Atlaidināmās pārtikas sveram jābūt ne mazākam par 100 g un ne lielākam par 1500 g.**

1. Piespiediet taustiņu "Weight Defrost" (atlaidināšana saskaņā ar svaru), un displejā tiks parādīts "dEF1".
2. Piespiediet ciparu (0-9) taustiņus un ievadiet svaru. Piemēram, 600 gramiem ievadiet svaru, piespiežot "6", "0", "0".
3. Lai apstiprinātu un sāktu gatavošanu, piespiediet taustiņu START (sākt).

### IEVĒROJIET:

Kad būs pagājusi puse no atlaidināšanas laika, automātiski būs dzirdami divi skaņas pikstieni. Tas ir atgādinājums par ēdiena apgrīšanu. Pēc ēdiena apgrīšanas aizveriet krāsns durvītas un piespiediet pogu START.

Lieli gabali vidusdaļā var būt joprojām sasaluši. Tādēļ, lai nodrošinātu vienmērīgu atkušanu, atlaidināšanas laikā tos ik pa brīdī apgrīziet un sadaliet mazākos gabalos. Atlaidināšanas laikā nosusiniet šķidrumu, jo ēdiena sulas var kļūt karstas un ēdiens tajās var sākt gatavoties.

---

ATLAIDINĀŠANA  
SASKAŅĀ AR  
LAIKU dEF2

**Krāsni iespējama arī paātrināta atlaidināšana.**

1. Piespiediet "Time Defrost" (atlaidināšana saskaņā ar laiku), un displejā tiks parādīts "dEF2".
2. Piespiediet ciparu (0-9) taustiņus un ievadiet atlaidināšanas ilgumu. Piemēram, 5 minūtēm un 30 sekundēm ievadiet atlaidināšanas ilgumu, piespiežot "5", "3", "0".
3. Lai apstiprinātu un sāktu gatavošanu, piespiediet taustiņu START (sākt).

**IEVĒROJIET**

Lieli gabali vidusdaļā var būt joprojām sasaluši. Tādēļ, lai nodrošinātu vienmērīgu atkuššanu, atlaidināšanas laikā tos ik pa brīdim apgrieziet un sadaliet mazākos gabalos. Atlaidināšanas laikā nosusiniet šķidrumu, jo ēdiena sulas var kļūt karstas un ēdiens tajās var sākt gatavoties.

**Padomi krāsns lietošanai**

Lietojiet šo funkciju, lai strauji uzkarstētu (100% mikroviļņu jauda) vai gatavotu ēdienu. Gaidstāves režīmā piespiediet taustiņu START, un krāsns darbosies 30 sekundes. Secīgi piespiežot taustiņu START, katru piespiešanas reizi darbības ilgums tiks pagarināts par 30 sekundēm.

**IEVĒROJIET**

Vēlreiz piespiežot taustiņu START, gatavošanas ilgums visās programmās, izņemot automātisko režīmu, daudzpakāpju gatavošanu un automātiskas atlaidināšanas režīmu, tiks pagarināts par 30 sekundēm.

---

QUICK START  
(STRAUJA  
UZSĀKŠANA)

Lietojiet šo funkciju, lai bloķētu vadības paneli laikā, kad veicat tīrīšanu, kā arī, lai bērni nevarētu lietot krāsni bez uzraudzības. Šajā režīmā nedarbojas neviena poga.

- 1) Bloķēšanas iestatīšana: aptuveni 3 sekundes turiet piespiestu pogu STOP.
- 2) Bloķēšanas atcelšana: aptuveni 3 sekundes turiet piespiestu pogu STOP.

---

BĒRNU DROŠĪBAS  
FUNKCIJA

# MIKROVIĻŅU KRĀSNS KOPŠANA

1. Pirms mikroviļņu krāsns tīrīšanas izslēdziet iekārtu un atvienojiet strāvas kontaktdakšu no sienas kontaktligzdas.
2. Uzturiet tīru krāsns iekšpusi. Kad pārtikas šļakatas pielīp pie krāsns sienām vai izlīst šķidrums, noslaukiet tos ar mitru drānu. Nav ieteicams lietot spēcīgus mazgāšanas līdzekļus vai abrazīvus līdzekļus.
3. Krāsns ārpusē virsmas jātīra ar mitru drānu. Lai novērstu krāsns iekšpusē darbojošos detaļu bojājumus, nedrīkst pieļaut, ka ūdens iekļūst ventilācijas atverēs.
4. Sargājiet, lai vadības panelis nekļūtu mitrs. Tīriet ar mīkstu, mitru drānu. Neizmantojiet mazgāšanas līdzekļus, abrazīvus vai izsmidzināmus tīrīšanas līdzekļus vadības paneļa tīrīšanai.
5. Ja krāsns durvju iekšpusē vai ap tām uzkrājas tvaiks, noslaukiet ar mīkstu drāniņu. Tas var notikt, ja mikroviļņu krāsns tiek darbināta augsta mitruma apstākļos, un tas nekādā gadījumā neliecina par iekārtas darbības traucējumiem.
6. Laiku pa laikam ir nepieciešams izņemt stikla paplāti, lai to notīrītu. Mazgājiet paplāti siltā ziepjainā ūdenī vai trauku mazgājamā mašīnā.
7. Veltņa gredzens un krāsns dobuma pamatne ir regulāri jātīra, lai izvairītos no pārmērīga trokšņa. Vienkārši noslaukiet krāsns apakšējo virsmu ar maigu mazgāšanas līdzekli, ūdeni vai logu tīrīšanas līdzekli un nosusiniet. Veltņa gredzenu var mazgāt viegli ziepjainā ūdenī vai trauku mazgājamā mašīnā. Atkārtotas lietošanas laikā uzkrājas gatavošanas tvaiki, bet tie nekādā veidā neietekmē apakšējo virsmu vai veltņa gredzenu rullīšus. Noņemot veltņa gredzenu no dobuma pamatnes tīrīšanai, noteikti pārliecinieties, ka tas novietot atpakaļ pareizā pozīcijā.
8. Lai likvidētu smakas krāsns iekšpusē, sajauciet glāzi ūdens ar viena citrona sulu un miziņu un ielejiet to dziļā traukā, kas piemērots lietošanai mikroviļņu krāsnī. Karsējiet ūdeni krāsnī ar mikroviļņiem 5 minūtes, pēc tam rūpīgi izslaukiet krāsns dobumu un nosusiniet ar mīkstu drānu.

## APKĀRTĒJĀ VIDE

Pēc ierīces kalpošanas laika beigām neizmetiet to kopā ar parastajiem sadzīves atkritumiem. Nododiet to oficiālajā ierīču savākšanas punktā pārstrādei. Tā rīkojoties, jūs rūpēsieties par apkārtējo vidi.

# MIKROVIĻŅU KRĀSNS UZSTĀDĪŠANA

## UZSTĀDĪŠANA

1. Pārbaudiet, vai no iekšpuses (aiz durtiņām) ir izņemti visi iepakojuma materiāli.
2. Pēc izņemšanas no iepakojuma pārbaudiet, vai krāsns nav vizuāli bojāta, piemēram:
  - izļodzījušās durtiņas
  - bojātas durtiņas
  - radušies iespaidumi vai caurumi krāsns durtiņās un sietā
  - iespaidumi krāsns dobumāJa redzams kāds no iepriekš minētajiem bojājumiem, **NELIETOJIET** mikroviļņu krāsni.
3. Šī mikroviļņu krāsns sver 10 kg, un tā jānovieto uz pietiekami izturīgas horizontālas virsmas, kas balsta šādu svaru.
4. Krāsns jānovieto atstatu no augstas temperatūras un tvaika avotiem.
5. Uz mikroviļņu krāsns augšas **NEDRĪKST** neko likt.
6. Lai nodrošinātu pareizu ventilāciju, krāsni turiet vismaz 20 cm attālumā no abām sānu sienām un 30 cm attālumā no aizmugurējās sienas.
7. **NEŅEMIET** ārā rotācijas piedziņas vārpstu.
8. Kā jebkuras citas ierīces gadījumā, ir nepieciešama rūpīga uzraudzība, ja to lieto bērni.
9. Noteikti jābūt iespējai viegli piekļūt maiņstrāvas kontaktligzdai, lai ārkārtas gadījumā varētu ātri izņemt kontaktdakšu. Pretējā gadījumā jābūt iespējai ierīci atvienot, izmantojot slēdzi no kontūra. Tādā gadījumā jāievēro spēkā esošo elektrodrošības standartu noteikumi.  
Produkts pareizi jāpievieno iezemētai kontaktligzdai ar vienfāzes maiņstrāvu (230 V/50 Hz).  
**BRĪDINĀJUMS! ŠAI IERĪCEI JĀBŪT IEZEMĒTAI!**
10. Šai mikroviļņu krāsnij vajadzīga 1,1 kVA ievades jauda. Uzstādot krāsni, ieteicams konsultēties ar servisa inženieri.

**BRĪDINĀJUMS! Šī mikroviļņu krāsns ir iekšēji aizsargāta ar 250 V, 8 A drošinātāju.**



## SPECIFIKĀCIJAS

|                           |                          |
|---------------------------|--------------------------|
| Jaudas patēriņš.....      | 220-240 V ~50 Hz, 1100 W |
| Izejas jauda.....         | 700 W                    |
| Darba frekvence.....      | 2450 MHz                 |
| Ārējie izmēri.....        | 455 x 261 x 326 mm       |
| Krāsns tilpums.....       | 20 litri                 |
| Svars bez iepakojuma..... | aptuv. 10,4 kg           |
| Trokšņa līmenis.....      | Lc < 55 dB (A)           |



## UZSTĀDĪŠANAS IZMĒRI

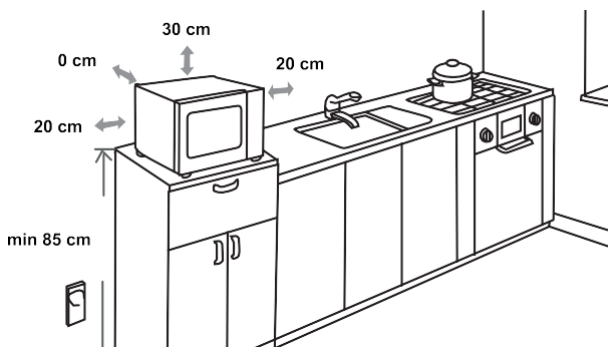

## RADIOTRAUCĒJUMI

Mikroviļņu krāsns darbības laikā var izraisīt radio, televizora vai līdzīgas ierīces darbības traucējumus. Ja rodas traucējumi, tos var novērst vai mazināt, izmantojot šādas procedūras.

- Notīriet krāsns durvīgu un blīvējumu virsmas.
- Novietojiet radio, televizoru u. c. pēc iespējas tālāk no mikroviļņu krāsns.
- Lietojiet pareizi uzstādītu radio, TV u. c. antenu, lai nodrošinātu spēcīgu signāla uztveršanu.

**MĒS PATURAM TIESĪBAS VEIKT JEBKĀDAS IZMAIŅAS,  
KAS NEIETEKMĒ IERĪCES FUNKCIONALITĀTI.**

## PIRMS ZVANĪT SERVISA DIENESTAM

1. Ja krāsns nedarbojas vispār, informācija displejā netiek rādīta vai displejs izslēdzas:
  - a) Pārbaudiet, vai krāsns ir droši pievienota elektrības padevei. Ja nav, atvienojiet kontaktdakšu no kontaktligzdas, uzgaidiet 10 sekundes un atkārtoti ievietojiet kontaktligzdā.
  - b) Pārbaudiet, vai nav izdedzis kontūra drošinātājs vai nostrādājis galvenais automātiskais slēdzis. Ja tie darbojas pareizi, pārbaudiet kontaktligzdu, pievienojot citu ierīci.
2. Ja mikroviļņi nedarbojas:
  - a) Pārlicinieties, vai nav iestatīts taimeris.
  - b) Pārlicinieties, vai durvis ir stingri aizvērtas, lai iedarbinātu drošības bloķēšanas ierīces. Pretējā gadījumā krāsni neieplūdis mikroviļņu enerģija.  
**Ja nekas no iepriekš minētā situāciju neatrisina, sazinieties ar tuvāko pilnvaroto servisa pārstāvi. Ierīce paredzēta sadzīves lietojumam, lai uzsildītu ēdienus un dzērienus, izmantojot elektromagnētisko enerģiju. Lietojumam tikai telpās.**

## GARANTIJA UN APKOPE

Ja jums nepieciešama papildu informācija vai rodas kādas problēmas, lūdzu, sazinieties ar Hisense klientu apkalpošanas centru savā valstī (tā tālruna numuru varat atrast pasaules garantijas brošūrā). Ja jūsu valstī nav klientu apkalpošanas centra, vērsieties pie vietējā Hisense izplatītāja vai sazinieties ar Hisense sadzīves tehnikas servisa nodaļu.

**Tikai personiskai lietošanai!**

**VĒLAM JUMS DAUDZ PRIEKA, LIETOJOT ŠO IERĪCI**

# Hisense