



## 70mai A500S Dash Cam Pro Plus+ GPS kasutusjuhend

[Kodu](#) » [70 mai](#) » 70mai A500S Dash Cam Pro Plus+ GPS kasutusjuhend

### Sisu [ peida

- 1 70mai A500S Dash Cam Pro Plus+ GPS
- 2 Toote ülevaade
- 3 Paigaldamine
- 4 Ettevaatusabinõud
- 5 FCC
- 6 WEEE teave
- 7 Ohutusalane teave
- 8 Tehnilised andmed
- 9 Pakendinimekiri
- 10 Dokumendid / Ressursid
  - 10.1 Viited
- 11 seotud postitust

**zomai**

## 70mai A500S Dash Cam Pro Plus+ GPS



### toote ülevaade

Enne toote kasutamist lugege see juhend hoolikalt läbi ja hoidke seda kindlas kohas.

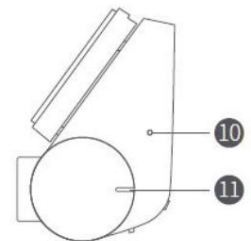
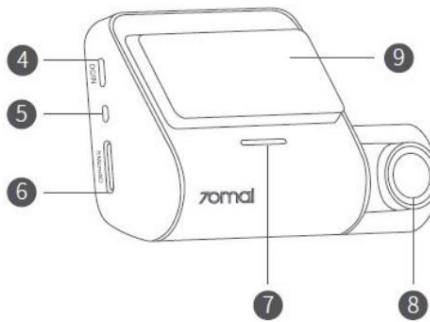
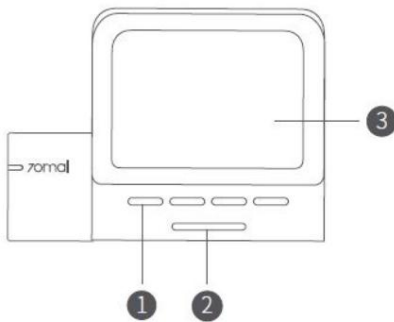

1. Funktsiooninupud
2. Toitenupp
3. Ekraan
4. Toiteport
5. Tagakaamera port
6. Mälukaardi pesa
7. Kõlar
8. Kaamera
9. Paigalduspesa
10. Mikrofon
11. Näitaja

### Paigaldamine

#### Elektrostaatilise kleebise paigaldamine

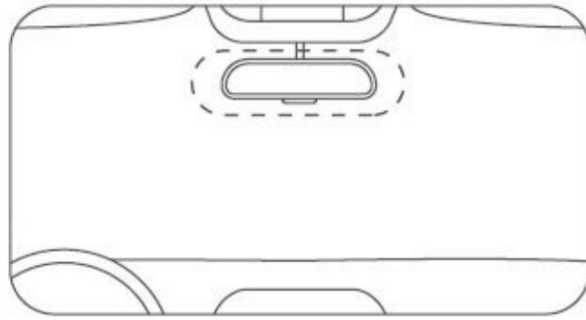

Puhastage tuuleklaas ja asetage elektrostaatiline kleebis soovitud alale, nagu joonisel näidatud. Eemaldage kindlasti õhumullid kleebise ja klaasi vahel. Märkus: Kinnitage elektrostaatiline kleebis esiklaasi tasasele ja siledale osale, vajutage seda tugevalt ja vältige selle kleepimist esiklaasi kile servale, et see alla ei kukuks.

### Mälukaardi paigaldamine.

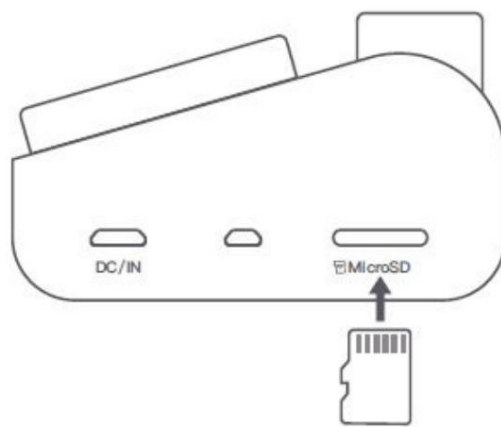

Sisestage mälukaart kaardipessa nii, et selle kontaktid jäävad ülespoole, kuni kuulete klõpsatust. Mälukaart on hästi paigaldatud.

### Kinnituse paigaldamine.

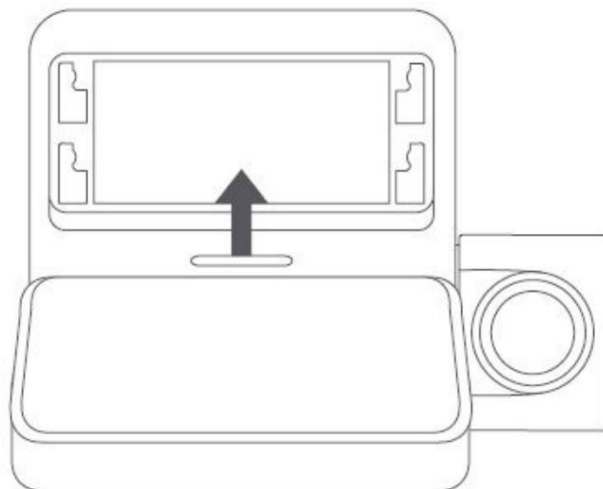

Kinnitage alus pessa ja libistage üles, nagu joonisel näidatud. Kui see on paigas, kuulete klõpsatust. Veenduge, et kinnitus oleks armatuurlaual kindlalt paigaldatud.

### Armatuurkaamera paigaldamine.

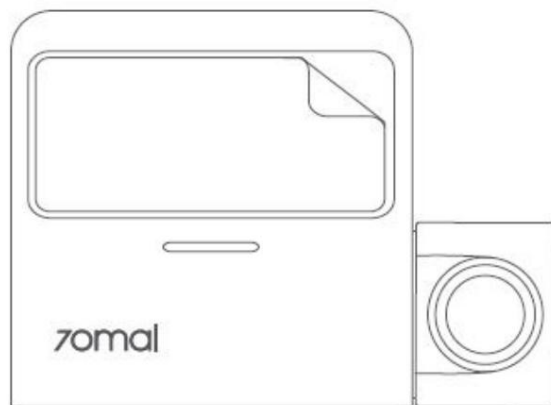

Eemaldage kinnitusalusel olevalt kleebiselt kaitsekile ja kleepige armatuurlaud elektrostaatilisele kleebisele punktiiravas kohas.

#### Toiteallika ühendamine.

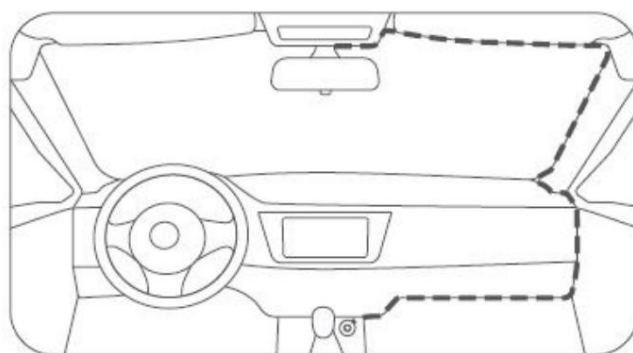

Nagu joonisel näidatud, tõmmake toitejuhe mööda tuuleklaasi ülaosa, alla A-piilarit ja ümber kindalaeka, nii et toitepistik oleks sigaretisüütaja lähedal. Ühendage toitejuhe autolaadijaga ja seejärel ühendage laadija sigaretisüütaja pesa.

#### Märge:

- Kasutage kaasasolevat raudkangi, et peita toitejuhe sõiduki katte alla ja kummitihend piki A-piilarit.
- Olenevalt sõidukist võib sigaretisüütaja pesa asuda erinevas asendis. Ülaltoodud joonis on ainult viitamiseks.

#### Armatuurlaua nurga reguleerimine.

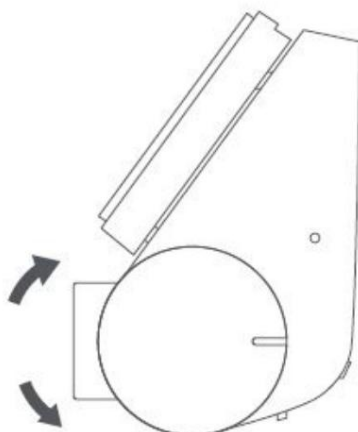

Lülitage armatuurlaud sisse ja reguleerige kaamera nurka eelvaatekuva põhjal, et kaamera oleks suunatud sõiduki ette.

### Tarvikud (valikuline)

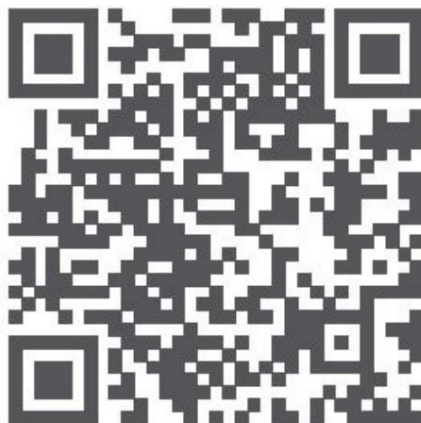

Selle toote tagumist salvestusfunktsiooni tuleb kasutada koos tagakaameratega. Tagakaamera kasutusjuhendi saamiseks skannige allolev QR-kood. Märkus. Seadme ühildumatuses tingitud tagakaamera rikete vältimiseks on soovitatav kasutada 70mai kaubamärgi tagumist kaamerat.

### Laadige alla rakendus 70mai



Seda toodet saab kasutada koos rakendusega 70mai. Rakenduse allalaadimiseks ja installimiseks otsige App Store'ist „70mai” või skannige järgmine QR-kood. Märkus. Armatuurkaamera WiFi-levialaga mobiiltelefoniga ühenduse loomiseks on vaja Android 4.4 ja iOS 9.0 või uuemat versiooni.

### Veebjuhend

Veebjuhendile juurdepääsuks skannige allolev QR-kood. Juhend sisaldab üksikasjalikku tooteteavet, sealhulgas funktsioonide kirjeldusi. Lugege see juhend enne kasutamist hoolikalt läbi, et vältida valest kohast tingitud kahjustusi

kasutada.

### Mälukaardi juhised

- Enne kasutamist tuleb armatuurkaamerasse paigaldada mälukaart (müüakse eraldi).
- Armatuurkaamera toetab standardseid MicroSD-kaarte. Kasutage mälukaarte mahuga 16 GB ~ 128 GB ja kiirusega klass 10 või kõrgem.
- Mälukaardi failipartitsiooni vaikevorming võib olla vastuolus armatuurkaamera toetatava vorminguga. Mälukaardi esmakordsel sisestamisel vormindage see enne kasutamist armatuurkaameras.

Mälukaardi vormindamine kustutab kõik kaardil olevad failid. Varundage olulised andmed teise seadmesse ette.

- Mälukaart võib pärast korduvat ülekirjutamist kahjustuda või rikneda ning see võib mõjutada selle võimet video- ja pildifaile salvestada. Kui see juhtub, asendage see kohe uue mälukaardiga.
- Kasutage hea mainega müüjalt ostetud kvaliteetset mälukaarti. Halvemate mälukaartide puhul võib esineda probleeme, näiteks tegelik lugemis-/kirjutuskiirus, mis ei vasta märgitud kiirustele, ja tegelik salvestusmaht, mis ei vasta märgitud salvestusmahule. Me ei vastuta madala kvaliteediga mälukaardi kasutamisest põhjustatud kaotatud või kahjustatud videote eest.
- Lugemis- ja kirjutamiskiiruse vähenemise vältimiseks pärast pikemaajalist kasutamist on soovitatav mälukaarti iga kahe nädala tagant armatuurkaameras vormindada.
- Ärge sisestage ega eemaldage mälukaarti, kui armatuurkaamera on sisse lülitatud.

#### **Ettevaatusabinõud**

Enne selle armatuurkaamera kasutamist lugege palun kõiki ettevaatusabinõusid ja veebijuhendit, et tagada õige ja ohutu kasutamine.

- See armatuurkaamera on mõeldud juhtide abistamiseks sõidukivälise keskkonna salvestamisel. Armatuurkaamera ei taga kasutaja sõiduohutust. Me ei vastuta õnnetuste, kahjustuste või teabe kadumise eest, mis on põhjustatud armatuurlaua kasutamisest sõidu ajal.
- Sõiduki tingimuste, sõidustiili, sõidukeskkonna jms erinevuste tõttu ei pruugi mõned funktsioonid korralikult töötada. Elektrikatkestus, kasutamine keskkonnas väljaspool normaalset töötemperatuuri või -niiskuse vahemikku, kokkupõrge või kahjustatud mälukaart võivad põhjustada armatuurkaamera ebanormaalset toimimist. Ei ole mingit garantiid, et see armatuurkaamera töötab kõikides tingimustes normaalselt. Selle armatuurkaameraga salvestatud videod on ainult viitamiseks.
- Paigaldage see armatuurlaud õigesti ja ärge blokeerige juhi vaatevälja ega sõiduki turvapatja, et vältida toote riket või kehavigastusi.
- Kasutage kaasasolevat autolaadijat, toitejuhet ja muid tarvikuid, et vältida toote mittevastavuse tõttu rikkeid. Me ei vastuta mitteoriginaalse autolaadija või toitejuhtme kasutamisest põhjustatud kahjude või kahjustuste eest.
- Kui aku deformeerub, paisub või hakkab kasutamise või ladustamise ajal lekkima, lõpetage ohutusprobleemide vältimiseks viivitamatult armatuurlaua kasutamine ja võtke ühendust müüjijärgse teenindusega.
- Palun hoidke seda armatuurlauda eemal tugevatest magnetväljadest, kuna need võivad armatuurlauda kahjustada nukk.
- Ärge kasutage seda armatuurkaamerat keskkonnas, mille temperatuur on üle 60 °C või alla -10 °C.
- Kasutage seda armatuurkaamerat ainult seadusega lubatud piires.

#### **FCC**

Muudatused või modifikatsioonid, mida nõuetele vastavuse eest vastutav osapool ei ole sõnaselgelt heaks kiitnud, võivad tühistada kasutaja volitused seadet kasutada. Seda seadet on testitud ja leitud, et see vastab FCC reeglite 15. osale B-klassi digitaalsete seadmete kehtestatud piirangutele. Need piirangud on loodud pakkuma mõistlikku kaitset kahjulike häirete eest kodupaigaldises. See seade genereerib, kasutab ja võib kiirata raadiosageduslikku energiat ning kui seda ei paigaldata ega kasutata vastavalt juhistele, võib see põhjustada raadiosides kahjulikke häireid. Siiski ei ole mingit garantiid, et teatud paigalduses häireid ei esine. Kui see seade põhjustab raadio- või televisioonivastuvõtule kahjulikke häireid, mida saab kindlaks teha seadme välja- ja sisselülitamisega, julgustatakse kasutajat proovima häireid kõrvaldada ühe või mitme järgmise meetmega:

- Suunake või paigutage vastuvõtuantenn ümber.
- Suurendage seadme ja vastuvõtja vahelist kaugust.
- Ühendage seade voluringi pistikupessa, mis erineb sellest, millega vastuvõtja on ühendatud.
- Abi saamiseks pöörduge edasimüüja või kogenud raadio-/teletehniku poole.

See seade vastab FCC reeglite 15. osale. Kasutamine on allutatud kahele järgmisele tingimusele: (1) see seade ei tohi põhjustada kahjulikke häireid ja (2) see seade peab vastu võtma kõik vastuvõetud häired, sealhulgas häired, mis võivad põhjustada soovimatut tööd.

See seade vastab FCC kiirgusega kokkupuute piirnormidele, mis on kehtestatud kontrollimatu keskkonna jaoks. See seade tuleb paigaldada ja kasutada nii, et radiaatori ja keha vahele jääks vähemalt 20 cm vahemaa.

See saatja ei tohi asuda koos ühegi teise antenni või saatjaga ega töötada koos nendega.

Teave eeskirjade järgimise kohta

## WEEE teave

Kõik seda sümbolit kandvad tooted on elektri- ja elektroonikaseadmete jäätmed (elektri- ja elektroonikaseadmete jäätmed vastavalt direktiivile 2012/19/EL), mida ei tohi visata sorteerimata olmejäätmete hulka. Selle asemel peaksite kaitsma inimeste tervist ja keskkonda, andes oma jäätmed üle valitsuse või kohalike ametiasutuste määratud elektri- ja elektroonikaseadmete jäätmete ringlussevõtu kogumispunkti. Õige kõrvaldamine ja ringlussevõtt aitab vältida võimalikke negatiivseid tagajärgi keskkonnale ja inimeste tervisele. Selliste kogumispunktide asukohta ja tingimuste kohta lisateabe saamiseks võtke ühendust paigaldaja või kohalike ametiasutustega.

## Ohutusteave

Ettevaatust! Aku kuritarvitamine või vale käsitlemine võib põhjustada ülekuumenemist, vedeliku lekkimist või plahvatust. Võimalike vigastuste vältimiseks tehke järgmist.

- Ärge avage, võtke lahti ega hooldage ühtegi akut.
- Ärge proovige sisemisi laetavaid liitiumakusid vahetada.
- Ärge purustage ega torgake akut läbi.
- Ärge lühistage akut ega jätke seda vee või muude vedelike kätte.
- Hoidke akut lastele kättesaamatus kohas.
- Hoidke akut tulest eemal.
- Ärge jätke akut väga kõrge temperatuuriga või väga madala õhurõhuga keskkonda keskkond.
- Lõpetage aku kasutamine, kui see on kahjustatud või kui märkate tühjenemist või võõrkehade kogunemist aku juhtmetele. Ülelaadimise vältimiseks soovitame akusid laadida umbes kord kolme kuu jooksul.
- Ärge visake akut prügilasse visatud prügi hulka. Aku utiliseerimisel järgige kohalikke seadusi või eeskirju.

## Tehnilised andmed

Product: Dash Cam	Model: A500S-1	Resolution: 2592 × 1944
Lens: FOV140°/F1.8	Input: 5V = 2A	Power Supply: Car cigarette lighter socket
Battery Type: Lithium polymer battery	Wireless Connectivity: Wi-Fi IEEE 802.11 b/g/n 2.4 GHz	Battery Capacity: 500 mAh
FCC ID: 2AOK9-A500SHS		

## Komplektus

1. Armatuurkaamera × 1
2. Kinnitus × 1
3. Toitejuhe × 1
4. Kahe USB-autolaadija × 1
5. Juhtmestik raudkang × 1
6. Elektrostaatiline kleebis × 1
7. Kasutusjuhend × 1
8. Tagakaamera pakett\* × 1



Teenus: [help@70mai.com](mailto:help@70mai.com)

Lisateabe saamiseks minge aadressile [www.70mai.com](http://www.70mai.com) Tootja: \_\_\_\_\_

70mai Co., Ltd.

Address: Room 2220, Building 2, nr 588, Zixing Road, Minhang District, Shanghai, Hiina

## Dokumendid / Ressursid

	<a href="#">70mai A500S Dash Cam Pro Plus+ GPS [pdf]</a> Kasutusjuhend A500SHS, 2AOK9-A500SHS, 2AOK9A500SHS, A500S Dash Cam Pro Plus GPS, Dash Cam Pro Plus GPS
	<a href="#">70mai A500S Dash Cam Pro Plus+ [pdf]</a> Kasutusjuhend A500S, Dash Cam Pro Plus, A500S Dash Cam Pro Plus

## Viited

-  [Inforsorteerimine | Ministeeriumid Ökoloogia Energiaterritooriumid](#)